

# 예비보육교사의 교사효능감과 관련변인 간의 관계 구조분석\* \*\*

## A Structural Analysis on Pre-service Childcare Teachers' Teaching Efficacy and Its Related Variables

신고운<sup>1</sup> 김정민<sup>2</sup>

Goun Shin<sup>1</sup> Jungmin Kim<sup>2</sup>

### ABSTRACT

**Objective:** The purpose of this study was to investigate structural relationships among variables related to pre-service childcare teachers' teaching efficacy.

**Methods:** The participants in this study were 408 students in the department of child studies. The students completed questionnaires assessing pre-service childcare teachers' teaching efficacy, social support, self-esteem, and satisfaction level for childcare practicum. Statistical methods for the data analysis were the SPSS 19.0 and AMOS 20.0. And the Maximum likelihood estimation method was used to model fit. Goodness of fit was evaluated using the SRMR, RMSEA and its 90% confidence interval, CFI, and TLI.

**Results:** First, pre-service childcare teachers' social support, self-esteem and satisfaction level for childcare practicum were found to affect their teaching efficacy directly. Also pre-service childcare teachers' social support was found to affect their self-esteem and satisfaction level for childcare practicum directly.

**Conclusion/Implications:** This study is theoretically meaningful in that it shows that high social support, self-esteem, and satisfaction level for childcare practicum can be the main factors that can increase the effectiveness of pre-service childcare teachers' teaching efficacy.

**key words** pre-service childcare teacher, teaching efficacy, self-esteem, social support, satisfaction level for childcare practicum

\*본 논문은 2019년 한국보육지원학회 추계학술대회 포스터 발표한 논문을 수정·보완한 것임.

\*\*본 논문은 2019년 대구가톨릭대학교 일반대학원 석사학위논문의 일부를 수정·보완한 것임.

#### <sup>1</sup> 제1저자

공동직장푸른들어린이집 교사

#### <sup>2</sup> 교신저자

대구가톨릭대학교 아동학과 조교수  
(e-mail : jungminkim@cu.ac.kr)

## I. 서론

최근 현대사회의 사회·경제적 변화와 함께 보육기관을 이용하는 영유아의 연령이 낮아지고 그 수도 급증함에 따라 교사의 전문성과 높은 수준의 보육서비스 제공에 대한 관심이 높아지고 있다. 양질의 보육이 요구되고 있는 현 시점에서, 이러한 요구의 바탕이 되는 교사의 전문성과 인성, 자질의 중요성에 대한 관심 역시 증가하고 있다.

보육교사는 영유아의 발달에 중요한 영향력을 가지는 존재로써, 영유아의 부모들에게도 중요

한 교육적 정보 및 서비스를 제공하는 전문 인력이다(구은미, 2004). 영유아에게 중대한 영향을 미치는 교사의 전문성 및 자질을 결정하는 다양한 변인 중에서도 교사효능감은 특히 교수·학습의 질에 중요한 영향을 미치는 변인으로 밝혀져 왔다(Ashton, 1984; Enochs, Scharmann & Riggs, 1995). 교사효능감은 교사들이 학생들의 학업적 성취에 영향을 줄 수 있는 능력을 지니고 있다고 믿는 주관적 신념을 의미하는데, 교사가 높은 교사효능감을 가질수록 어려운 상황에 부딪히더라도 융통성 있게 문제를 해결하고, 학습자에게 자신이 영향력이 있음을 지각하고, 학습자와의 상호작용을 통해 목표 및 전략을 함께 결정하며, 교수 상황이나 행위에 있어 책임감과 높은 개인적 성취감 및 긍정적 정서를 유지할 수 있다(Ashton, 1984). 즉 아동과 교사 간의 이루어지는 행위에 대한 교사의 주관적인 인식이 교사효능감이며, 교수과정에 있어 교사의 효능감은 교수 행위에 변화를 가져다주므로 교수·학습의 질에 중요한 영향을 미치는 요인으로 볼 수 있다.

교사효능감은 이론적인 개념으로 보았을 때, 일반적으로 현직 교사의 상황-특수적 기대, 교수 행위에 대한 성취감, 신념을 바탕으로 정의된다(임성택, 2011). 그러나 현직교사 뿐 아니라 예비교사에게도 성공적인 교직 수행을 위해서 교사효능감이 중요하며(홍애순, 2017), 예비교사일 때부터 다양한 변인들 간의 상호작용에 의해 교사효능감이 형성되기 때문에 교사양성과정에서부터 높은 수준의 교사효능감을 형성할 수 있도록 교육할 필요성이 있다(전경화, 허윤정, 한남주, 2006). 전문적인 자질과 신념은 단기간에 형성되는 것이 아니기 때문에 예비교사를 대상으로 교사효능감을 연구하고, 이를 바탕으로 예비교사 단계에서 올바른 효능감을 형성을 지원하는 교육을 통해 보다 높은 자질을 지닌 교사를 양성하는 토대가 마련될 필요가 있다(이진희, 2015). 따라서 예비교사의 성공적 교직 수행을 도모하고 긍정적인 신념 형성을 위한 잣대가 될 수 있는 연구로써, 예비보육교사를 대상으로 교육의 효과에 대한 교사의 기대와 교수 능력에 대한 개인적 기대를 의미하는 교사효능감과 관련 변인들을 밝히는 연구가 이루어질 필요성이 제기된다.

교사효능감에는 다양한 환경 및 개인적 요인이 영향을 미칠 수 있는데, 그중 사회적 지지를 중요한 환경 변인으로 들 수 있다. 사회적 지지는 사회적 관계 속에서 다른 사람으로부터 얻을 수 있는 사랑, 인정, 정보, 물질적 등의 긍정적 자원을 의미하며(한미현, 1996), 교사의 직무스트레스와 같은 부정적인 영향을 감소시킬 수 있는 변인으로서 매우 중요한 역할을 한다(박은주, 2010). 교사가 주변으로부터 충분한 사회적 지지를 받을수록 자신 및 자신의 역할에 대해 긍정적으로 인식하며, 이는 곧 교사의 높은 전문성 인식과 자신감 향상으로 이어질 수 있다. 보육의 질을 책임지는 보육교사가 적합한 역할을 수행하기 위해서는 충분한 사회적 지지를 받고있느냐가 중요한데(유화, 2017), 보육교사 직무 특성상 다양한 대상과 관계를 맺고 있는 만큼 영유아 보육 기관에 종사하는 교사로서 주변으로부터 받는 사회적 지지는 중요한 자원이 되며, 일에 몰입을 하기 위해서는 밀접한 관계를 가지는 원장, 원감 및 동료 교사, 학부모, 가족 및 친구에게 긍정적인 지지를 얻는 것은 큰 도움이 된다(송주연, 조준오, 강인설, 2015). 현직 교사 및 예비보육교사 대상의 선행연구 결과를 살펴보면, 보육교사가 인식하는 사회적 지지가 교사효능감과 관련되는 것으로 밝혀져 왔으나(박은주, 2010; 서선순, 2007; 유화, 2017; 주미정, 2009), 사회적 지지와 교사효능감 간의 인과적 관계를 구체적으로 밝힌 연구는 제한적으로 이루어져 왔으며, 특히 예비교사를 대상으로 시행된 연구(홍애순, 2017)는 매우 드문 실정이다. 보육교사로서 자질을 키워나가

는 과정에서 긍정적 사회적 지지는 예비보육교사의 교사효능감 향상에 중요한 역할을 할 것으로 예측되므로, 이 연구에서는 예비보육교사의 교사효능감에 영향을 미칠 수 있는 변인으로 사회적 지지를 살펴보고자 한다.

교사효능감에는 환경적 요인 뿐만 아니라 개인적 요인 역시 영향을 미치는데 그 중, 가장 중요한 요인으로 자아존중감을 들 수 있다. 자아존중감은 자기 자신에 대한 존중에 있어 스스로에 대한 긍정적이거나 부정적인 태도 평가를 의미한다(Rosenberg, 1965). 보육교사의 높은 자아존중감은 긴 시간 상호작용하게 되는 영유아의 자아존중감에 직접적인 영향을 미치기 때문에 어린이집 교사의 자아존중감 증진이 중요하다(한진원, 2011). 또한, 영유아가 교사의 가르침을 통해 발달해나가는 만큼 교사는 영유아로부터 직접적인 영향을 받는 중요한 존재이므로, 보육교사의 자아존중감 증진을 통해 교사 스스로가 가치 있고, 성공한 사람이라고 느낄 수 있도록 도와주어야 한다(김미숙, 2015). 자아존중감은 교사들이 보육기관 생활에서 내리게 되는 결정에 의식적, 무의식적으로 중요한 영향을 미치며(홍계옥, 강혜원, 2011), 자아존중감이 높을수록 자신이 영유아에게 긍정적으로 교육적 영향을 미칠 것이라는 믿음 역시 커질 수 있다(이진희, 2015). 실제 영유아 교사를 대상으로 자아존중감과 교사효능감 간의 관계를 살펴본 연구에 따르면, 자아존중감과 교사효능감 간의 유의한 관련성이 있는 것으로 나타났으며(김용숙, 전연주, 박지영, 2013; 서진선, 2017; 하정희, 김유정, 2017), 예비보육교사의 경우에도 높은 자아존중감과 긍정적 자기 인식을 가진 경우 교사로서의 능력에 대한 신념 역시 높은 것으로 나타났다(이진희, 2015). 이와 같은 선행연구 결과를 종합해 볼 때, 예비보육교사의 자아존중감이 교사효능감에 영향을 미칠 것이라고 예측해 볼 수 있으며, 이에 이 연구에서는 예비보육교사를 대상으로 자아존중감이 교사효능감에 직접적인 영향을 미치는지 살펴보고자 한다.

교사효능감에는 자아존중감과 같은 개인의 성격적 특성 외에 보육관련 경험에 근거한 지각과 평가가 영향을 미칠 수 있는데, 예비보육교사의 경우 보육실습에 대한 만족 여부를 주요한 요인으로 들 수 있다. 보육실습만족도는 예비보육교사가 보육 현장에서 역할을 직접 경험해보고, 현장에서의 경험을 바탕으로 실습 내용, 실습 환경, 실습 교과, 실습 시간, 실습 평가, 실습 지도에 대해 얼마나 만족하는지를 나타내는 것을 의미한다(조결자, 강현숙, 1984). 보육실습은 예비보육교사에게 더할 나위 없이 중요한 과정이며, 실습생으로서 처음 접하는 낯선 보육현장에서 주어지는 여러 가지 업무에 스트레스를 받거나, 체계적인 실습 계획을 수립하지 못한 보육기관에서의 실습으로 인해 제대로 된 실습지도를 받지 못하는 등 바람직하지 못한 경험들을 갖기도 한다. 이러한 과정에서 발생한 스트레스는 예비보육교사에게 잘못된 견해를 형성하게 하거나 딜레마에 빠지게 할 수 있기에 예비보육교사들이 실습 과정을 어떻게 느끼고 있는지 살펴볼 필요가 있다(이종숙, 2008). 보육실습만족도 관련 선행연구들을 살펴보면, 교사효능감과 비슷한 맥락의 보육효능감을 보육실습과 함께 살펴본 연구(박성미, 김정신, 2009; 현정환, 2003)가 있었으나, 보육실습만족도와 교사효능감을 살펴본 관련 연구는 제한적으로 이루어져 왔다. 예비보육교사의 보육실습만족도, 교사전문성 및 교사효능감 인식, 보육현신과의 관계를 살펴본 연구(김미정, 2017)가 있었으나 보육실습만족도와 교사효능감 인식 간의 직접적인 관계에 대해서는 살펴보지 않았다. 또한 대부분 간호대학생을 대상으로 간호임상실습을 위주로 연구(김명숙, 1993; 성미혜,

2012; 이성은, 2001; 이순희, 김숙영, 김정아, 2004; 조결자, 강현숙, 1984; 한정진, 2012)가 이루어져 왔다는 한계를 지닌다. 따라서 이 연구에서는 예비보육교사의 보육실습만족도가 교사효능감에 미치는 직접적 효과를 밝혀보고자 한다.

교사효능감에 영향을 미치는 중요한 요인으로 사회적 지지, 자아존중감, 보육실습만족도를 선정하였는데, 각 변인이 종속변인인 교사효능감에 미치는 영향에 대한 직접효과 뿐만 아니라 독립변인 간에도 유기적인 관계를 띄고 있으므로 사회적 지지, 자아존중감, 보육실습만족도 간의 관계도 살펴볼 필요가 있다. 먼저, 사회적 지지와 자아존중감 간의 관계에서 유치원 교사가 지각한 사회적 지지는 교사의 자아존중감에 긍정적 영향을 미치는 것으로 나타났으며(김은화, 2004), 영아 교사가 사회적 지지를 높게 인식할수록 자아존중감이 높은 것으로 나타났다(정은주, 2015). 예비유아교사의 경우에도 사회적 지지가 자아존중감에 영향을 미치는 것으로 나타났다(좌승화, 윤정진, 이해정, 2016). 이와 같은 결과는 보육교사 또는 예비보육교사가 인식하는 사회적 지지가 자아존중감과 관련될 수 있음을 잘 보여준다. 다음으로 사회적 지지와 보육실습만족도 간의 관계를 살펴보면, 두 변인의 관련성을 직접적으로 살펴본 연구는 없으나 예비보육교사 대상의 관련 연구에서 보육실습 불안과 사회적지지 간의 유의미한 관련성이 확인되었다(김정미, 이은주, 2018). 또한 보육실습과 유사한 형태의 임상실습만족도 관련 연구에서 사회적 지지와 임상실습만족도 간의 관련성이 있으며, 학생들이 사회적 지지를 높게 인식할수록 실습에 대해 만족을 느끼는 것으로 밝혀졌다(김명숙, 1993; 소미현, 조운영, 2016; 임선아, 윤혜정, 2014). 이와 같은 결과는 예비보육교사의 사회적 지지가 보육실습 만족도에 영향을 미칠 수 있음을 시사한다. 종합해보면, 위의 선행연구 결과를 통해 예비보육교사의 사회적 지지가 자아존중감 및 보육실습만족도와 관련될 것으로 예측해볼 수 있으며, 이에 이 연구에서는 사회적 지지가 자아존중감 및 보육실습만족도에 미치는 직접적인 영향력을 함께 규명해보고자 한다.

이상의 내용을 종합해보면, 사회적 지지, 자아존중감, 보육실습만족도는 교사효능감에 직접적인 영향을 미칠 것으로 예측되며, 사회적 지지, 자아존중감, 보육실습만족도 간에도 직접적인 관련성이 있을 것으로 예측된다. 지금까지 현직 교사들을 대상으로 교사효능감과 관련 변인들 간의 관계를 살펴본 연구는 많이 이루어져 왔으나, 예비보육교사를 대상으로 교사효능감과 관련 변인들 간의 직접적 인과관계를 규명한 연구는 제한적으로 이루어져 왔다. 따라서 이 연구에서는 보육교사가 되기 전 충분한 자질을 갖추고 현장에 나가야 하는 예비보육교사를 대상으로 교사효능감과 관련 변인들 간의 관계를 밝히고자 한다. 이 연구의 결과는 추후 예비보육교사를 대상으로 교사효능감 증진 프로그램 개발을 위한 근거 자료로 활용될 수 있을 것이며, 궁극적으로 높은 교사효능감을 가진 예비보육교사 양성을 통해 보육의 질적 수준 향상에 기여할 것으로 기대된다.

이상의 연구목적에 근거하여 설정한 연구문제는 다음과 같다.

**연구문제1.** 예비보육교사의 사회적 지지, 자아존중감, 보육실습만족도는 교사효능감에 직접적인 영향을 미치는가?

**연구문제2.** 예비보육교사의 사회적 지지는 자아존중감에 직접적인 영향을 미치는가?

**연구문제3.** 예비보육교사의 사회적 지지는 보육실습만족도에 직접적인 영향을 미치는가?

## II. 연구방법

### 1. 연구대상

이 연구에서는 예비보육교사의 교사효능감에 대한 사회적 지지, 자아존중감, 보육실습만족도 변인 간의 직접 효과를 알아보기 위해 서울, 경남, 경북, 전북 지역에 소재하는 12개의 4년제 대학의 아동 및 보육 관련 학과에 재학 중이며, 보육실습 과목을 이수하여 보육실습을 경험한 2,3,4학년 학생 408명<sup>1)</sup>을 대상으로 자기보고법(질문지)을 통해 자료를 수집하였다. 연구대상자의 성별은 남학생 19명, 여학생 389명이었으며, 학년은 2학년 2명, 3학년 57명, 4학년 349명이었다.

표 1. 연구대상의 일반적 특성

	2학년	3학년	4학년	계
남	0	1	18	19
여	2	56	331	389
계	2	57	349	408

### 2. 연구도구

#### 1) 사회적 지지

예비보육교사의 사회적 지지를 측정하기 위해 한미현(1996)이 개발한 사회적 지지 측정 도구를 예비보육교사에게 적합하게 수정·보완하여 사용하였다. 한미현(1996)의 검사 도구는 친구지지 8문항, 가족지지 8문항, 교사지지 8문항의 총 24개의 문항으로 이루어져 있는데, 이 연구에서는 교사 지지에 관한 8문항 중 대학생에게 적합하지 않은 1개의 문항을 제외하고 전체 문항 내용을 검토하여 일부 용어와 시제 등을 수정하였다. 연구도구의 수정은 아동학과 교수 2인의 검토를 통해 진행하였으며, 최종 연구 도구 역시 아동학과 교수 2인이 내용과 구성의 적절성을 확인하였다. 사회적 지지 측정 도구의 내용을 살펴보면, 친구 지지는 8문항으로 ‘내 친구들은 나를 잘 이해해주는 것 같다.’, ‘나와 내 친구들은 서로를 잘 도와주는 것 같다.’ 등의 문항이 포함된다. 가족 지지 역시 8문항으로 ‘우리 가족은 나를 잘 이해해 주는 것 같다’, ‘우리 가족은 내가 힘들어 할 때 힘과 용기는 주는 것 같다.’ 등의 문항이 포함된다. 마지막으로 교수 지지는 7문항으로 ‘나는 교수님과 이야기하기가 어려운 것 같다.’, ‘교수님은 나에게 걱정이 생기면 깊은 상담을 해주실 것 같다.’ 등의 문항이 포함된다. 대상자는 각 문항에 대해 1~5점(전혀 그렇지 않다-항상 그렇다)으로 평정하며, 총점의 범위는 23~115점으로 점수가 높을수록 사회적 지지를 많이 받고 있다고 지각함을 의미한다. 사회적지지 척도의 신뢰도(Cronbach'  $\alpha$ )는 .91로 신뢰로운 것으로 나타났다.

1) 신입학, 재입학, 편입학 학생 모두 포함

표 2. 사회적 지지 척도 신뢰도

	문항번호	문항수	Cronbach's $\alpha$
친구 지지	1, 2*, 3, 4, 5, 6, 7, 8	8	.87
가족 지지	9*, 10, 11, 12, 13, 14, 15, 16	8	.91
교수 지지	17, 18, 19*, 20, 21, 22, 23	7	.89
	전체	23	.91

\*는 역채점 문항을 의미함.

### 2) 자아존중감

예비보육교사의 자아존중감을 측정하기 위해 Rosenberg(1965)의 Self-Esteem Scale(SES) 척도를 사용하였다. SES는 총 10문항으로 단요인으로 구성된 단일차원의 척도이다. 단일차원의 척도의 경우 구조방정식모형 분석에 있어서 측정 오차가 과대 추정되고, 부합도가 낮아지는 문제점이 발생할 수 있으며, 실제 분석과정이 복잡하다는 단점이 있어(문수백, 2009), 문항 꾸러미화 방법을 사용하여 ‘자존감1’, ‘자존감2’라는 2개의 꾸러미 변수로 설정하였다. 자아존중감 척도의 내용을 살펴보면, ‘나는 스스로 자랑할 만한 것이 없는 것 같다.’, ‘나는 좋은 자질을 많이 가지고 있다고 생각한다.’ 등의 문항이 포함된다. 대상자는 각 문항에 대해 1~4점(전혀 그렇지 않다-항상 그렇다)으로 평정하며, 총점의 범위는 10~40점으로 점수가 높을수록 자아존중감이 높음을 의미한다. 자아존중감 척도의 신뢰도(Cronbach'  $\alpha$ )는 .81로 신뢰로운 것으로 나타났다.

표 3. 자아존중감 척도 신뢰도

	문항번호	문항수	Cronbach's $\alpha$
자존감1	1, 2*, 4, 6*, 10	5	.76
자존감2	3, 5*, 7, 8*, 9*	5	.61
전체		10	.81

\*는 역채점 문항을 의미함.

### 3) 보육실습만족도

예비보육교사의 실습만족도를 측정하기 위해 김미정(2017)의 보육만족도실습을 토대로 조결자와 강현숙(1984)이 개발한 간호대학생의 임상실습 만족도 척도를 참고하여 내용을 수정·보완한 척도를 사용하였다. 김미정(2017)의 보육실습 만족도 척도는 실습교과 3문항, 실습내용 6문항, 실습지도 9문항, 실습환경 7문항, 실습시간 3문항, 실습평가 3문항으로 이루어져있는데, 내용이 중복되는 1개 문항을 제외하고 전체적으로 응답자가 이해하기 쉽도록 문장을 수정·보완하였다. 연구도구의 수정은 아동학과 교수 2인의 검토를 통해 진행하였으며, 최종 연구 도구 역시 아동학과 교수 2인이 내용과 구성의 적절성을 확인하였다. 보육실습 만족도 척도 내용을 살펴보면, 교과만족은 3문항으로 ‘보육실습은 이론 강의와는 다른 새로운 경험을 할 수 있다.’ 등의 문항이 포함되며, 내용만족은 5문항으로 ‘보육실습은 보육과정에 따라 영유아를 보육한다.’ 등의 문항이

포함된다. 지도만족은 9문항으로 ‘보육실습지도교사는 관심을 가지고 학생을 지도한다.’ 등의 문항이 포함되며, 환경만족은 8문항으로 ‘보육실습환경은 실습생이 충분한 경험을 할 수 있을 만큼 다양하다.’ 등의 문항이 포함된다. 시간만족은 2문항으로 ‘1일 8시간 실습시간은 절절하다.’ 등의 문항이 포함되며, 평가만족은 3문항으로 ‘보육실습 평가 방법이 만족스럽다.’ 등의 문항이 포함된다. 대상자는 각 문항에 대해 1~5점(전혀 그렇지 않다-항상 그렇다)으로 평정하며, 총점의 범위는 30~150점으로 점수가 높을수록 보육실습에 대한 만족도가 높음을 의미한다. 보육실습만족도 척도의 신뢰도(Cronbach'  $\alpha$ )는 .92로 신뢰로운 것으로 나타났다.

표 4. 실습만족도 척도 신뢰도

	문항번호	문항수	Cronbach's $\alpha$
교과만족	1, 2, 3	3	.55
내용만족	4, 5*, 6, 7, 8*	5	.55
지도만족	9, 10, 11, 12, 13, 14, 15, 16, 17	9	.86
환경만족	18, 19, 20, 21, 22, 23, 29, 30	8	.82
시간만족	24, 25	2	.77
평가만족	26, 27, 28	3	.63
전체		30	.92

\*는 역채점 문항을 의미함.

#### 4) 교사효능감

예비보육교사의 교사효능감을 측정하기 위해 Enochs와 Riggs(1990)의 ‘science teaching efficacy belief instrument’ 척도를 예비보육교사에게 적합하게 수정·보완하여 사용하였다. Enochs과 Riggs(1990)의 교수효능감 척도는 일반적 효능감 10문항, 개인적 효능감 12문항의 2개 영역 총 22문항으로 구성되는데, 이 연구에서는 예비초등학교 교사를 대상으로 교사효능감을 측정하기 위해 고안된 문항을 예비보육교사의 교사효능감 측정에 적합하도록 일부 내용과 문장을 수정하였다. 연구도구의 수정은 아동학과 교수 2인의 검토를 통해 진행하였으며, 최종 연구 도구 역시 아동학과 교수 2인이 내용과 구성의 적절성을 확인하였다. 교사효능감 척도의 내용을 살펴보면, 일반적 효능감은 10문항으로 ‘어떤 활동에 관심이 없었던 영유아가 적극적인 참여를 한다면 교사의 효율적인 지도방법 때문이라고 생각한다.’, ‘일반적으로 어떤 활동에 대한 영유아의 관심과 흥미의 정도는 교사에게 책임이 있다고 생각한다.’ 등의 문항이 포함되며, 개인적 교사효능감은 12문항으로 ‘나는 더 효과적인 교수방법을 찾기 위해 끊임없이 노력할 것이다.’, ‘나는 나의 교수 능력을 외부로부터 평가받는 것이 꺼려진다.’ 등의 문항이 포함된다. 대상자는 각 문항에 대해 1~5점(전혀 그렇지 않다-항상 그렇다)으로 평정하며, 총점의 범위는 22~110점으로 점수가 높을수록 교사로서 높은 교사효능감을 가짐을 의미한다. 교사효능감 척도의 신뢰도(Cronbach'  $\alpha$ )는 .83으로 신뢰로운 것으로 나타났다.

표 5. 교사효능감 척도 신뢰도

	문항번호	문항수	Cronbach's $\alpha$
일반적 효능감	1, 4, 6*, 8, 9, 10, 12, 13, 14, 15	10	.84
개인적 효능감	2, 3*, 5*, 7*, 11, 16*, 17, 18*, 19*, 20*, 21, 22*	12	.83
전체		22	.83

\*는 역채점 문항을 의미함.

### 3. 자료수집절차

자료수집은 2018년 6월 대구가톨릭대학교 생명윤리위원회(IRB)를 통해 연구과정 및 질문지 심의를 마친 후(CUIRB-2018-0020), 2018년 9월 3일부터 9월 21일까지 연구대상으로 적합한 4년제 아동 및 보육관련 학과 교수님의 동의를 얻어 대학교 직접 방문과 우편을 통한 질문지 전달 및 배부를 통해 이루어졌다. 이 연구는 조사연구로 예비보육교사의 자기보고식으로 측정되었다. 따라서 사회적 바람직성과 긍정지향성의 문제를 보일 우려가 있어 사회의 바람직성의 문제를 해결하기 위해 반응의 정답과 오답이 없음과 익명으로 이루어짐을 지시문에 명시하였고, 긍정적 문항과 부정적 문항을 척도에 포함시켜 배치하였다. 또한 연구에 중요성과 연구 결과는 연구 목적을 위해서만 사용됨을 밝혀두었으며, 질문을 명확히 설정하였고, 솔직하게 응답한 설문지만을 선택하여 자료를 수집하였다. 연구 진행을 위해서 4년제 아동 및 보육관련 학과의 교수님에게 연구의 취지와 진행방법을 서면으로 정리하여 알렸고, 질문지와 동의서, 안내문을 개인별로 봉투에 넣어 우편 전달 및 직접 전달을 하였다. 질문지 작성은 수업 전후 쉬는 시간을 이용하여 해당 수업의 지도교수가 지시사항을 전달하고 연구자가 추가적 설명을 한 후, 지도교수의 감독 하에 실시되었다. 총 429부의 질문지가 회수되었으며, 그 중 성실하지 못한 질문지 21부를 제외한 408부를 최종 분석에 사용하였다.

### 4. 통계적 모델 및 자료 분석

예비보육교사의 사회적 지지, 자아존중감, 보육실습만족도가 교사효능감에 미치는 직접 효과를 분석하기 위해 그림 1과 같은 통계모델을 설정하여 AMOS 20.0을 이용하여 분석을 실시하였다. 모델부합도는 부합도 지수 Chi-Square( $\chi^2$ ), NC, RMSEA, TLI, CFI, SRMR을 통해 평가하였으며, 변인들 간의 직접효과는 유의수준 .05에서 통계적 유의성을 검증하였다. 간접효과 역시 AMOS에서 Phantom변인을 이용한 간접효과모델을 설정한 후 Bootstrapping 절차를 사용하여 유의수준 .05에서 모수치의 통계적 유의성을 검증하였다.





그림 1. 통계적 모델

### Ⅲ. 결과 및 해석

#### 1. 측정변인 간의 상호상관행렬 및 기술 통계치

408명의 예비보육교사로부터 수집된 자료에 대해 측정변인 간의 상관행렬 및 사례 수, 평균, 표준편차, 왜도, 첨도를 추정한 결과는 표 6과 같다.

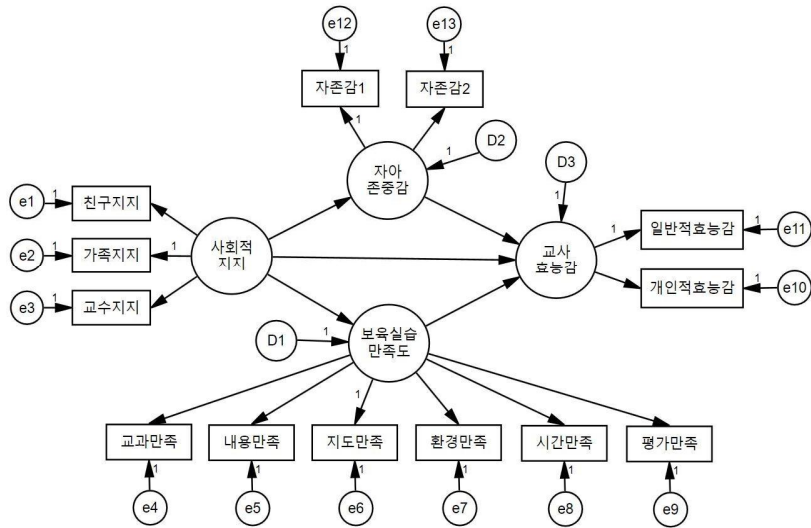
각 측정 변인의 평균을 살펴보면, 자기효능감 중 개인효능감의 평균은 42.36( $SD = 6.24$ ), 일반효능감의 평균은 37.18( $SD = 3.47$ )로 개인효능감이 일반효능감보다 더 높게 나타났다. 보육실습만족도의 경우, 교과만족 12.33( $SD = 1.63$ ), 내용만족 18.68( $SD = 2.55$ ), 지도만족 33.65( $SD = 5.70$ ), 환경만족 30.88( $SD = 4.97$ ), 시간만족 6.51( $SD = 1.98$ ), 평가만족 10.81( $SD = 2.32$ )로 보육실습 조건이 일반적으로 정해져있는 교과, 시간, 평가 등의 영역에서 점수가 좀 더 낮게 나타났다. 자존감의 경우, 2개 지표의 평균이 14.13( $SD = 1.96$ ), 14.89( $SD = 2.22$ )로 나타났다. 마지막으로 사회적 지지의 경우, 친구지지 33.39( $SD = 3.78$ ), 가족지지 32.59( $SD = 5.35$ ), 교수지지 22.54( $SD = 4.94$ )로 교수지지 가 다른 하위영역에 비해 상대적으로 낮게 나타났다.

관찰변인의 단변인 또는 다변인 정규분포성의 가정 충족 여부에 대해 확인한 결과, 변인의 표준 왜도는  $-.68 \sim .14$ 로 나타났으며, 첨도는  $-.49 \sim .99$ 로 확인되었다. 변인의 분포의 표준왜도지수의 절대값이 3.0보다 크면 왜도가 심한 것으로 판정할 수 있으며, 표준첨도지수의 절대값이 10보다 크면 분포에 문제가 있는 것으로 판정할 수 있으므로(문수백, 2018), 이 연구의 변인은 정규분포성의 가정을 충족하고 있음을 확인할 수 있었다.

표 6. 측정변인 간의 상호상관행렬 및 기술 통계치

측정변인	개인 효능	일반 효능	교과 만족	내용 만족	지도 만족	환경 만족	시간 만족	평가 만족	자존감2	자존감1	친구 지지	가족 지지	교수 지지
<b>교사효능감</b>													
개인효능	1.00												
일반효능	.37	1.00											
<b>보육실습만족도</b>													
교과만족	.23	.21	1.00										
내용만족	.25	.19	.46	1.00									
지도만족	.26	.19	.48	.50	1.00								
환경만족	.26	.23	.47	.49	.76	1.00							
시간만족	.25	.17	.35	.28	.38	.51	1.00						
평가만족	.27	.22	.39	.44	.61	.65	.45	1.00					
<b>자아존중감</b>													
자존감2	.46	.20	.10	.16	.14	.10	.13	.12	1.00				
자존감1	.45	.23	.11	.12	.13	.11	.14	.14	.75	1.00			
<b>사회적지지</b>													
친구지지	.40	.27	.35	.22	.27	.29	.18	.32	.38	.41	1.00		
가족지지	.32	.28	.15	.11	.18	.22	.14	.18	.44	.48	.46	1.00	
교수지지	.41	.18	.23	.30	.34	.27	.26	.30	.35	.32	.35	.31	1.00
평균	42.36	37.18	12.33	18.68	33.65	30.88	6.51	10.81	14.13	14.89	33.39	32.59	22.54
표준편차	6.24	3.47	1.63	2.55	5.70	4.97	1.98	2.32	1.96	2.22	3.78	5.35	4.94
사례수	408	408	408	408	408	408	408	408	408	408	408	408	408
왜도	.14	-.13	-.45	-.27	-.51	-.38	-.42	-.20	.03	-.02	-.26	-.68	.02
첨도	.18	.99	.54	.11	.67	.06	-.18	-.49	.82	-.20	.24	.46	.33

## 2. 측정모델의 부합도 및 모수치 추정 결과

구조회귀모델의 모델추정 가능성과 부합도를 검증하기 전에 2단계 모델추정가능성 확인 절차(문수백, 2009)에 따라 최대우도추정법에 의한 측정모델의 부합도를 추정하였다. 부합도 추정 결과, 표 7에서 보는 바와 같이 제시된 부합도 지수 평가에서 4요인 CFA모델의 모든 부합도 지수가 부합도 기준에 양호하게 부합됨을 확인할 수 있었다.

표 7. 측정모델의 부합도 지수

모델	NPAR	DF	CMIN	NC	TLI	CFI	SRMR	RMSEA(.06)	
								LO90	HI90
측정	32	59	143.98	2.44	.94	.96	.05	.05	.07

측정모델의 모수치 추정 결과를 살펴보면, 그림 2에서 볼 수 있는 바와 같이 각 잠재변인들은 .18~.79 범위의 상관을 가지며, 잠재변인에 대한 지표변인의 요인부하량이 평균 .50 이상 되는 것으로 나타났다. 측정모델의 변별타당도 확보를 위해서는 잠재변인들 간의 상관 계수가 .85 이하가 되어야 하며, 수렴적 타당도를 확보하기 위해서는 잠재변인과 지표변인 간의 평균 요인부하량이 최소한 .50 이상이 되어야 한다(문수백, 2009). 따라서 이 연구의 측정모델은 변별타당도와 수렴타당도를 모두 만족시킴을 알 수 있으며, 앞에서 살펴본 측정도구에 대한 신뢰도 또한 양호한 것으로 확인되었으므로, 타당도와 신뢰도 모두 확보하였음을 확인할 수 있었다.



그림 2. 측정모델의 모수치 추정 결과

### 3. 구조회귀모델의 부합도 및 모수치 추정

#### 1) 구조회귀모델의 부합도 검증결과

통계적 모델을 구성하는 측정모델의 부합도 지수가 기준을 충족시키는 것으로 나타났으며, 구조회귀모델의 모델추정가능성이 이론적으로 확인되었기에 최대우도추정방법을 통해 구조회귀모델의 부합도를 추정한 결과 표 8과 같이 RMSEA를 포함한 모든 부합도 지수가 평가 기준을 양호하게 충족하는 것으로 나타남에 따라 본 모델의 설정이 신뢰롭고 타당함이 확인되었다.

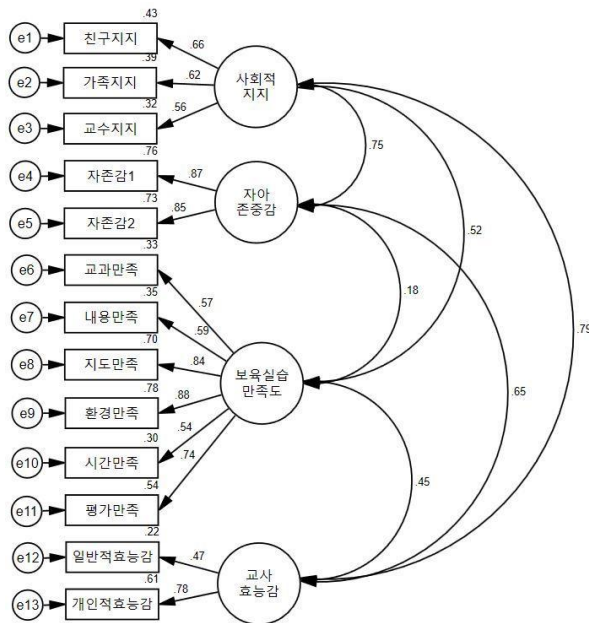
표 8. 구조회귀모델의 부합도 지수

모델	NPAR	CMIN	DF	NC	TLI	CFI	SRMR	RMSEA(.06)	
								LO90	HI90
구조회귀	31	161.82	60	2.70	.93	.95	.06	.05	.08

2) 구조회귀모델의 모수치 추정 결과

구조회귀모델의 부합도 지수가 양호한 것으로 확인됨에 따라, 구조회귀모델 모수치 추정 한 결과와 모수치에 대한 통계적 유의성을 검증한 결과는 그림 3, 표 9와 같다.



그림 3. 구조회귀모델의 모수치 추정 결과(표준화 계수)

표 9. 구조회귀모델의 모수치 추정 및 통계적 유의성 검증 결과

변인	비표준화계수	표준화계수	S.E.	C.R.
<b>직접효과</b>				
사회적 지지 → 교사효능감	.28	.47	.08	3.52*
자아존중감 → 교사효능감	.25	.29	.09	2.79**
보육실습만족도 → 교사효능감	.17	.18	.64	2.69**
사회적 지지 → 자아존중감	.49	.70	.06	8.33**
사회적 지지 → 보육실습만족도	.27	.44	.05	6.14**

\*  $p < .05$ , \*\*  $p < .01$ .

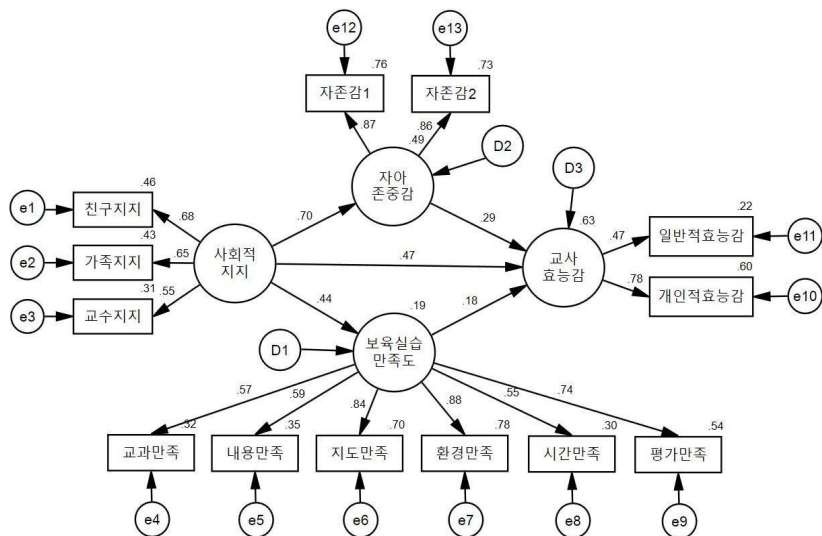
표 9에서 보는 바와 같이 구조회귀모델의 변인들 간의 회귀계수의 통계적 유의성 검증 결과 먼저 예비보육교사의 사회적 지지, 자아존중감, 보육실습만족도가 교사효능감에 미치는 직접 효

과는 통계적으로 유의한 것으로 나타났다. 즉, 사회적 지지  $B = .28$ , 자아존중감  $B = .25$ , 보육실습만족도  $B = .17$ 로서 모든 변인이 교사효능감에 직접적인 효과( $p < .05$ )를 가지는 것으로 나타났다. 이는 사회적 지지, 자아존중감, 보육실습만족도가 높을수록 교사효능감이 높다는 것을 의미한다. 그리고 예비보육교사의 사회적 지지가 자아존중감과 보육실습만족도에 미치는 직접 효과는 통계적으로 유의한 것으로 나타났다. 즉, 자아존중감  $B = .49$ , 보육실습만족도  $B = .27$ 로서, 두 변인이 교사효능감에 직접적인 효과( $p < .05$ )를 가지는 것으로 나타났다. 이는 사회적 지지가 높을수록 자아존중감과 보육실습만족도가 높다는 것을 의미한다.

### 3) 구조회귀모델의 간접효과

이 연구는 종속변인에 대한 각 독립변인의 직접적인 영향력을 밝히는 것을 목적으로 한다. 즉 이 연구에서 간접효과는 연구자의 직접적인 관심 현상은 아니지만 변인들 간의 직접효과와 범위를 넘어선 새로운 현상이기에 간접효과에 대한 논리적 추론을 제시하고 논의할 수 있다(문수백, 2009). 따라서 간접효과를 확인하기 위해 그림 4와 같은 간접효과모형을 설정한 다음, 간접효과를 추정하고 통계적 유의성을 검정하였다.



그림 4. Phantom 변인을 이용한 간접효과 모델

표 10. 구조회귀모델의 간접효과 추정 및 통계적 유의성 검증 결과

간접효과	간접효과계수	
	B	S.E
사회적 지지 → 자아존중감 → 교사효능감	.12*	.09
사회적 지지 → 보육실습만족도 → 교사효능감	.05*	.06

\* $p < .05$ .

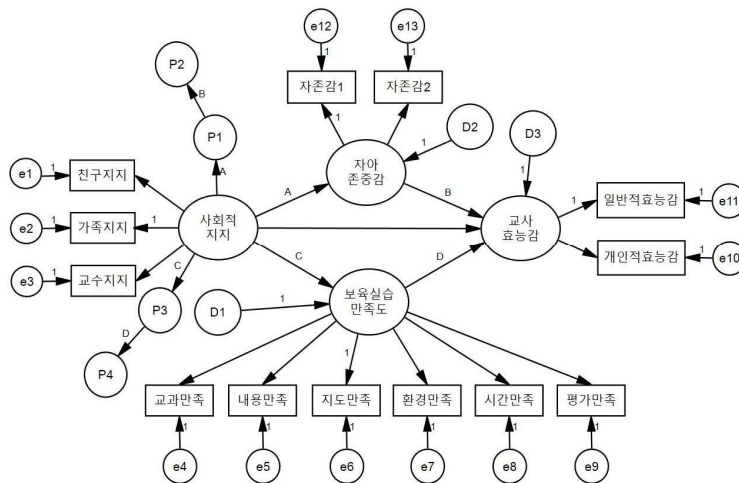
간접효과에 대한 검증결과를 살펴보면, 사회적 지지는 자아존중감을 통해 교사효능감에 간접

효과를 가지는 것으로 나타났다( $B = .12, p < .05$ ). 이는 예비보육교사의 사회적 지지가 자아존중감에 긍정적인 영향을 미쳐 교사효능감에 간접적으로 영향을 미칠 수 있음을 의미한다. 또한 사회적 지지는 보육실습만족도를 통해 교사효능감에 간접효과를 가지는 것으로 나타났다( $B = .05, p < .05$ ). 이는 예비보육교사의 사회적 지지가 보육실습만족도에 긍정적인 영향을 미쳐 교사효능감에 간접적으로 영향을 미칠 수 있음을 의미한다.

#### IV. 논의 및 결론

이 연구에서는 예비보육교사의 교사효능감 관련 변인으로 사회적 지지, 자아존중감, 보육실습만족도를 선정한 후 각각의 변인들이 예비보육교사의 교사효능감에 어떠한 경로를 통해 영향을 미치는지 살펴보았다. 밝혀진 연구결과를 요약하고, 선행연구를 토대로 이에 대해 논의 해보면 다음과 같다.

첫째, 사회적 지지, 자아존중감, 보육실습만족도는 교사효능감에 직접적인 영향을 미치는 것으로 나타났다. 먼저 예비보육교사의 사회적 지지는 교사효능감에 직접적인 영향을 미치는 것으로 나타났는데, 이는 예비보육교사가 충분한 사회적 지지를 얻음으로써 교사효능감이 증진될 수 있음을 의미한다. 이와 같은 결과는 예비보육교사를 대상으로 사회적 지지와 교사효능감 간의 관련성을 밝힌 연구결과(홍애순, 2017)와 일치하며, 어린이집 교사 및 유아 교사의 사회적 지지와 교사의 자아존중감 간의 관련성을 밝힌 선행연구 결과(유화, 2017; 조성자, 문수백, 민하영, 2008)와도 부분적으로 일치한다. 또한 교사가 학교 내외의 자원으로 부터 받는 사회적 지지가 자기 효능감에 영향을 미친다고 밝힌 선행연구 결과(Korte & Simonsen, 2018)와도 같은 맥락에서 해석해 볼 수 있다. 이와 같은 결과를 통해 예비보육교사가 교사로서 지니는 효능감 인식에 있어서 친구, 가족, 교수로부터 받는 사회적 지지가 중요한 역할을 함을 알 수 있다. 따라서 보육교사 양성기관에서는 학생의 지도를 담당하는 교수가 학생과 보다 밀접한 관계를 형성하여 학업, 진로, 인간관계 등에서 다방면으로 지원할 수 있도록 상담프로그램을 적극 운영할 필요가 있다. 또한 학생들의 교우관계에 관심을 가지고 긍정적인 관계를 형성할 수 있는 학과 활동을 활성화하고, 전문적 상담 등을 통해 가족 및 대인관계에서 심리적 어려움을 겪는 학생들을 지원하는데 노력을 기울일 필요가 있다.

다음으로 예비보육교사의 자아존중감은 교사효능감에 직접적인 영향을 미치는 것으로 확인되었다. 이는 예비보육교사가 자신에 대해 긍정적으로 평가하는 것이 교사로서 효능감을 갖는데 영향을 미칠 수 있음을 의미한다. 이와 같은 연구결과는 예비유아교사의 자아존중감과 교사효능감이 서로 정적 상관을 가지며 자아존중감이 교사효능감에 영향을 미친다는 연구결과(이진희, 2015; 홍계옥, 강혜원, 2011)와 일치한다. 또한 보육교사의 자아존중감과 교사효능감 간의 정적 관련성을 밝힌 연구 결과(서진선, 2017) 및 예비 교사의 교육실습 경험이 자기효능감에 영향을 미친다는 연구결과(Lamote & Engels, 2010; Meristo, Ljalikova, & Löfström, 2013)와도 같은 맥락으로 해석해볼 수 있다. 따라서 보육교사가 자신을 긍정적으로 평가함으로써 자신이 하는 일이나

자신의 능력에 대해서도 긍정적인 인식과 신념을 가질 수 있도록 지원해야 하며, 이는 곧 예비보육교사 양성과정에서부터 수업 내외의 과정에서 학생들이 교사로서 자신의 능력에 대해 확신을 가지고 긍정적으로 평가할 수 있도록 교육해야 함을 시사한다.

마지막으로 예비보육교사의 보육실습만족도는 교사효능감에 직접적인 영향을 미치는 것으로 확인되었다. 즉 예비보육교사가 보육실습에 대해 높은 만족감을 가지고 있을 때, 교사효능감 역시 높게 인식함을 알 수 있다. 이는 예비보육교사의 보육실습만족도와 교사효능감이 서로 정적 관련성을 지님을 밝힌 연구결과(김미정, 2017)와 일치한다. 또한 간호대학생의 임상실습만족이 자기효능감에 영향을 미치는 요인임을 밝힌 연구결과(한정진, 2012)와 맥락을 같이 한다. 위의 결과는 보육교사 양성과정에서 학생들이 보육실습에 잘 적응할 수 있도록 지원하는 것이 매우 중요함을 잘 보여준다. 특히 학생들의 보육실습 만족도 중 자격증 이수를 위해 일반적으로 정해져있는 교과, 시간, 평가 부분에서 만족도가 낮은 점을 고려할 때, 보육실습의 필요성에 대한 학생들의 이해를 돕고 보육실습에 실질적으로 도움이 될 수 있는 현장 연계형 교육프로그램을 편성하는 등 보육실습 교과목 운영에 있어 보다 적극적 개입과 지원이 요구된다.

둘째, 사회적 지지는 자아존중감에 직접적인 영향을 미치는 것으로 나타났다. 이는 친구, 가족, 교수로부터 긍정적인 지지를 받을수록 자기 스스로를 가치있는 사람이라고 느끼고, 스스로를 긍정적으로 평가하게 됨을 의미한다. 이와 같은 결과는 예비유아교사가 인식한 사회적 지지가 자아존중감에 영향을 미친다는 선행연구결과(좌승화 등, 2016)와 일치하며, 유치원 교사를 대상으로 사회적 지지, 자아존중감과 직무스트레스 간의 관계를 살펴본 연구에서 사회적 지지가 자아존중감에 긍정적인 영향을 미쳐 스트레스 완화에 도움이 된다는 연구결과(김은화, 2004)와 맥락을 같이 한다. 또한 영아교사의 사회적 지지와 자아존중감 간의 관련성을 밝힌 연구결과(정은주, 2015)와 같은 맥락에서 해석해볼 수 있다. 위의 연구결과는 현직 보육교사 뿐 아니라 보육교사로서 자격을 획득하기 위해 준비 단계에 있는 예비보육교사가 사회적 지지 체계를 확보할 수 있도록 지원할 필요가 있음을 잘 보여준다. 또한 예비보육교사들이 가족, 친구와 어떠한 관계를 맺고 있는지 관심을 가지고 관련 대학의 교수들과 학생들이 긍정적 관계를 형성할 수 있도록 지원 체계를 마련해야함을 시사한다. 특히 사회적 지지 중 가족과 친구 지지에 비해 교수 지지가 낮았던 점을 고려해볼 때, 밀착형 상담 프로그램 확대, 교수와 학생의 공동참여 비교과 프로그램 운영 확대 등 학생 지원을 위한 학과와 교수의 노력이 더욱 필요할 것이다.

셋째, 사회적 지지는 보육실습만족도에 직접적인 영향을 미치는 것으로 나타났다. 이는 예비보육교사가 사회적으로 맺고 있는 관계 중 친구, 가족, 교수로부터 높은 지지를 받을수록 현장에서 보육실습을 성공적으로 수행하여 높은 만족도를 지님을 의미한다. 이와 같은 결과는 치위생과 학생 대상 연구에서 사회적 지지와 임상실습만족이 유의한 정적 상관이 있는 것으로 나타난 연구결과(소미현, 조윤영, 2016)를 지지한다. 반면, 간호대학생 대상 연구에서 사회적 지지와 임상실습만족도 간에 유의한 관련성이 없는 것으로 나타난 결과(김명숙, 1993)와는 일치하지 않는다. 특정한 기간 동안 이론적 지식을 적용하는 실습을 수행한다는 점에서 임상실습과 보육실습은 유사성을 지니지만, 학과나 직종별로 실습의 기간이나 형태가 다르기 때문에 실습에 대한 만족도와 사회적 지지 간의 관계에 대한 결과가 서로 일치하지 않은 것으로 해석된다. 위의 결과는 학

생들의 보육실습 적응과 만족에 실습기관의 환경 등 외적 환경이 중요하지만, 학생에 대한 물리적, 정서적 지지가 매우 중요함을 잘 보여준다. 따라서 실습교과목 운영 시 학생들이 실습에 대한 충분한 준비를 갖추도록 강의 내용을 구성하고, 교수와 함께 실습을 하는 학생들이 서로 지지해 줄 수 있는 정서적 분위기를 조성하여 수업과정 중 뿐 아니라 보육실습 과정에서도 지속적인 지원이 이루어지도록 체제를 마련할 필요가 있을 것이다. 이 연구에서는 예비보육교사의 사회적 지지가 보육실습만족도에 직접적인 영향을 미치는 것으로 나타났는데, 지금까지 관련 변수에 대해 예비보육교사 대상으로 이루어진 연구가 드물기 때문에 추후 두 변인 간의 관련성을 살펴보는 연구가 보다 적극적으로 이루어질 필요가 있을 것이다.

셋째, 사회적 지지는 교사효능감에 직접적인 영향을 미침과 동시에 자아존중감과 보육실습만족도를 통해 간접적으로도 영향을 미치는 것으로 나타났다. 이는 친구, 가족, 교수로부터 높은 지지를 받을수록 자신에 대해 긍정적으로 평가하게 되고, 보육실습에 대한 만족도가 높아져 교사효능감 역시 높게 인식하게 됨을 의미한다. 개인의 발달에 있어 주변 환경으로부터 받는 영향은 매우 중요하며, 환경은 다양한 요소와 결합하여 개인에게 영향을 미칠 수 있다. 보육교사로서 준비과정에 있는 학생들은 가족, 친구, 교수로부터 지원을 받으며 이는 자신에 대한 신념이나 평가, 학업의 성취, 진로에 대한 자신감 등 다방면으로 영향을 미칠 수 있다. 보육교사로서 준비를 하는 몇 년의 단기간을 통해 개인의 신념과 효능감을 바로 바꾸기는 힘들겠지만, 학생의 심리적 건강과 적응에 관심을 가지고 학업을 이수하는 과정에서 성취감을 지닐 수 있도록 학업 환경을 조성하고, 예비보육교사로서 긍정적인 실습경험을 가질 수 있도록 지원한다면 장기적으로 긍정적인 효과를 가져올 수 있을 것이다.

이상의 연구 결과를 종합해보면, 이 연구에서는 사회적 지지, 자아존중감, 보육실습만족도가 예비보육교사의 교사효능감에 대해 기술, 예측, 설명하고, 통제할 수 있는 중요한 요인임이 확인되었다. 이는 예비보육교사의 교사효능감 증진을 위해서는 충분한 사회적 지지를 제공하고, 이들이 높은 자아존중감을 지니고, 성공적으로 보육실습을 완수할 수 있도록 지원할 필요가 있음을 시사한다. 또한 이 연구에서는 예비보육교사의 교사효능감 인식에 있어 사회적 지지가 무엇보다 매우 중요한 역할을 함을 확인할 수 있었다. 교사효능감과 관련되는 세 가지 변인들 중 사회적 지지의 영향력이 가장 크게 나타났으며, 사회적 지지는 자아존중감과 보육실습만족도를 통해 간접적인 영향도 미치는 것으로 나타났다. 이는 보육교사 양성과정에서 예비보육교사의 교사효능감을 증진시키기 위해서 사회적 지지를 확보하기 위한 노력이 매우 중요함을 시사한다.

마지막으로 이 연구의 제한점을 살펴보고 후속연구를 위한 제언을 하면 다음과 같다. 먼저 이 연구는 예비보육교사의 교사효능감에 대한 직접 효과를 검증하기 위해 사회적 지지를 환경 변인으로, 자아존중감과 보육실습만족도를 개인 변인으로 선정하여 연구하였으나, 이 세 변인들 만으로는 예비보육교사의 교사효능감에 대한 전체를 설명하는 데 무리가 있다. 따라서 후속 연구에서 예비보육교사의 교사효능감에 영향을 미치는 다른 변인들을 고려하여 좀 더 복합적이고 심층적인 인과모형을 검토할 필요가 있다. 둘째, 이 연구에서는 보육실습을 경험한 예비보육교사를 대상으로 보육실습만족도라는 변인을 통해 교사효능감을 살펴보았지만, 보육실습 전후에 대한 교사효능감 차이도 있을 것으로 예측된다. 그러므로 실습 전후 과정에 있는 예비보육교사를 따



로 구분하여 교사효능감을 살펴보는 연구가 이루어질 필요가 있을 것이다. 셋째, 이 연구에서 변인들을 측정하기 위해 사용된 도구는 원척도를 예비보육교사에서 적합하도록 수정·보완한 것이다. 전문가 평가와 통계적 검증을 통해 척도의 타당도를 확보하고 신뢰도를 검증하였으나, 앞으로 보육교사와 예비보육교사에게 적용할 수 있는 척도가 개발된다면 보다 객관적인 정보를 수집하여 예비보육교사에 대한 다양한 정보를 제공할 수 있을 것이다. 넷째, 이 연구에서는 기존 선행 연구에서 독립변인과 종속변인의 인과적 관계가 충분히 검증되지 않았다는 점에 근거하여 독립변인과 종속변인간의 직접적인 인과 관계를 밝히는데 초점을 두었다. 그러나 연구 결과, 변인들 간의 간접효과가 있는 것으로 밝혀졌으므로, 추후에는 변인들의 매개효과를 검증하는 것에 중점을 둔 연구가 이루어질 필요가 있을 것이다.

이러한 제한점에도 불구하고 이 연구는 사회적 지지, 자아존중감, 보육실습만족도가 예비보육교사의 교사효능감을 증진시킬 수 있는 주요 요인이 될 수 있음을 밝혔다는 점에서 이론적 의의를 지닌다. 또한 구조방정식 모델링을 통해 변인 간의 관계 구조를 종합적으로 분석하여 직·간접적 효과를 검증함으로써 예비보육교사의 교사효능감을 포괄적으로 이해하고자 한 점에서 그 의의를 찾을 수 있다. 이 연구의 결과나 앞으로 이루어질 예비보육교사의 교사효능감에 대한 후속 연구를 통해 예비보육교사 양성과정에서부터 교사효능감을 증진시킬 수 있도록 지원하여 예비보육교사가 현장에 진출하였을 때, 다양한 문제 상황을 긍정적으로 받아들임으로써 원활하게 교사로서 직무와 역할을 수행하여 궁극적으로 보육의 질적 수준 향상으로 이어질 수 있기를 기대한다.

## 참고문헌

- 구은미 (2004). 보육프로그램의 질에 영향을 미치는 교사 관련 변인 분석. 숙명여자대학교 대학원 박사학위논문.
- 김명숙 (1993). 간호학생의 지각된 사회적 지지와 임상실습만족도와와의 관계연구. **한국보건간호학회지**, 7(2), 77-88.
- 김미숙 (2015). 어린이집 아동학대 사건 이후 어린이집 교사의 자아존중감이 직무스트레스와 이직 의사에 미치는 영향. 연세대학교 정경대학원 석사학위논문.
- 김미정 (2017). 예비보육교사의 보육실습만족도, 교사전문성 및 교사효능감 인식과 보육헌신과의 관계 연구: A대학교 학점은행제 보육교사 양성과정생을 대상으로. 숙명여자대학교 대학원 박사학위논문.
- 김용숙, 전연주, 박지영 (2013). 보육교사의 자아존중감과 교수효능감 및 직무수행의 어려움 인식 간의 관계 분석. **한국산학기술학회논문지**, 14(3), 1100-1108. doi:10.5762/kais.2013.14.3.1100
- 김은화 (2004). 유치원 교사의 직무스트레스와 사회적 지지 및 자아존중감 간의 관계. 연세대학교 교육대학원 석사학위논문.
- 김정미, 이은주 (2018). 예비보육교사의 보육실습 불안이 우울에 미치는 영향: 사회적지지의 매개효과를 중심으로. **교육문화연구**, 24(3). 451-472. doi: 10.24159/joec.2018.24.3.451

- 문수백 (2009). **구조방정식모델링의 이해와 적용**. 서울: 학지사.
- 문수백 (2018). **구조방정식모델링의 이해와 실제**. 서울: 학지사.
- 박성미, 김정신 (2009). 보육실습이 예비보육교사의 일반적 자기효능감과 보육효능감에 미치는 영향. **한국영유아보육학**, **57**, 121-141.
- 박은주 (2010). 유아교사가 지각한 직무스트레스, 교사효능감, 사회적 지지 및 조직효과성과의 관계. 대구대학교 대학원 박사학위논문.
- 서선순 (2007). 초등교사의 교사효능감 및 사회적 지지와 소진과의 관계. 경희대학교 교육대학원 석사학위논문.
- 서진선 (2017). 보육교사의 자아존중감과 교사 효능감 간의 관계에서 심리적 안녕감의 매개효과. 충신대학교 교육대학원 석사학위논문.
- 성미혜 (2012). 간호학생의 간호전문직 자아개념과 임상실습만족, 자아존중감 간의 관계. **동서간호학연구지**, **18**(1), 18-24. doi:10.14370/jewnr.2012.18.1.018
- 소미현, 조윤영 (2016). 경기지역 일부 치위생과 학생의 대인관계능력, 사회적 지지와 임상실습만족도와와의 관계. **한국학교지역보건교육학회지**, **17**(3), 117-129.
- 송주연, 조준오, 강인설 (2015). 유치원 교사의 사회적 지지와 삶의 만족도가 일몰입에 미치는 영향. **아동과 권리**, **19**(3), 491-507.
- 유화 (2017). 어린이집교사에 대한 사회적지지가 조직몰입 및 교수효능감에 미치는 영향. 중앙대학교 사회개발대학원 석사학위논문.
- 이성은 (2001). 일 대학 간호학생의 임상실습 만족도, 실습경험 분석 및 개선방향 제시-모성간호학 임상실습 중심-. **한국간호교육학회지**, **7**(2), 333-348.
- 이순희, 김숙영, 김정아 (2004). 간호학생의 간호이미지와 임상실습만족도. **간호행정학회지**, **10**(2), 219-231.
- 이종숙 (2008). 예비보육교사의 보육실습 스트레스와 대처방안. 숙명여자대학교 교육대학원 석사학위논문.
- 이진희 (2015). 예비유아교사의 사고양식과 자아존중감이 교사효능감에 미치는 영향. **학습자중심교과교육연구**, **15**(10), 755-773.
- 임선아, 윤혜정 (2014). 일부 치위생과 학생들의 실습 만족도와 사회적지지 관련 요인. **한국치위생학회지**, **14**(6), 935-942. doi:10.13065/jkSDh.2014.14.06.935
- 임성택 (2011). **교사효능감**. 서울: 강현출판사.
- 전경화, 허윤정, 한남주 (2006). 교육실습을 통한 예비유아교사의 교사 효능감 변화 탐색. **아동교육학논집**, **10**(4), 295-329.
- 정은주 (2015). 영아교사의 사회적 지지와 행복감의 관계에서 자아존중감의 매개효과. 부산대학교 대학원 석사학위논문.
- 조결자, 강현숙 (1984). 일부 간호대학생의 자아개념과 임상실습만족도와와의 관계. **Journal of Korean Academy of Nursing**, **14**(2), 63-74. doi:10.4040/jnas.1984.14.2.63
- 조성자, 문수백, 민하영 (2008). 유아교육기관 교사의 지각된 자아효능감과 사회적 지지가 조직

- 몰입에 미치는 영향. **한국가정관리학회지**, **26**(2), 25-32.
- 좌승화, 윤정진, 이해정 (2016). 교사의 행복감, 사회적지지, 자아존중감에 관한 연구-부산시 예비유아교사를 중심으로-. **예술인문사회 융합 멀티미디어 논문지**, **6**(4), 231-238. doi:10.14257/ajmahs.2016.04.20
- 주미정 (2009). 유치원 교사가 지각하는 교사효능감, 사회적 지지, 소진의 인과적 구조분석. 부경대학교 대학원 석사학위논문.
- 하정희, 김유정 (2017). 보육교사의 교수효능감과 자아존중감 및 의사소통능력간의 관계. **유아교육·보육복지연구**, **21**(4), 27-49. doi:10.22590/ecee.2017.21.4.27
- 한미현 (1996). 아동의 스트레스 및 사회적 지지 지각과 행동문제. 서울대학교 대학원 박사학위논문.
- 한정진 (2012). 간호대학생의 임상실습 만족도와 임상실습관련 자기효능감. 이화여자대학교 임상보건과학대학원 석사학위논문.
- 한진원 (2011). 상호교류분석 이론에 기초한 유아교사의 자아존중감 증진 프로그램의 구성 및 적용 효과. 중앙대학교 대학원 박사학위논문.
- 현정환 (2003). 보육실습이 예비보육교사의 보육효능감에 미치는 영향. **아동학회지**, **24**(6), 117-131.
- 홍계옥, 강혜원 (2011). 예비유아교사의 의사결정성과 자아존중감 및 교사효능감과의 관계. **영유아교육연구**, **14**, 5-17.
- 홍애순 (2017). 예비유아교사의 교사효능감, 자기주도학습능력, 사회적 지지 및 심리적 독립 간의 관계 구조분석. **아동교육**, **26**(1), 359-376. doi:10.17643/kjce.2017.26.1.19
- Ashton, P. (1984). Teacher efficacy : A motivational paradigm for effective teacher education. *Journal of Teacher Education*, *35*(5), 28-32. doi:10.1177/002248718403500507
- Enochs, L. G. & Riggs, I. M. (1990). Towards the development of an elementary teacher's science teaching efficacy belief instrument. *Science Education*, *74*, 625-637. doi:10.1002/sce.3730740605
- Enochs, L. G., Scharmann, L. C., & Riggs, I. M. (1995). The relationship of pupil control to preserve elementary science teacher self-efficacy and outcome expectancy. *Science Education*, *79*(1), 63-75. doi:10.1002/sce.3730790105
- Korte, D. S. & Simonsen, J. C. (2018). Influence of social support on teacher self-efficacy in novice agricultural education teachers. *Journal of Agricultural Education*, *59*(3), 100-123. doi:10.5.32/jae.2018.03100
- Lamote, C. & Engels, N. (2010). The development of student teachers' professional identity. *European Journal of Teacher Education*, *33*(1), 3-18. doi:10.1080/02619760903457735
- Meristo, M., Ljalikova, A., & Löfström, E. (2013). Looking back on experienced teachers' reflections: how did pre-service school practice support the development of self-efficacy?. *European Journal of Teacher Education*, *36*(4), 428-444. doi:10.1080/02619768.2013.805409
- Rosenberg, M. (1965). *Society and adolescent self-image*. Princeton, NJ: Princeton University Press.

논문투고: 19.10.15  
수정원고접수: 20.03.11  
최종게재결정: 20.04.13