

예비유아교사의 일터영성신념 척도 개발

이경화 · 조준오* · 심은주†

(부경대학교 · *부산대학교 · †혜화어린이집)

Development of the Workplace Spirituality Belief Scale for Prospective Early Childhood Teacher

Kyeong-Hwa LEE · Jun-Oh JO* · Eun-Joo SIM†

(Pukyong National University · *Pusan National University · †HyeHwa Childcare Center)

Abstract

The aim of the study was to develop the scale for measuring prospective teacher's belief on workplace spirituality. The researchers revised the 'Workplace Spirituality Scale for Early Childhood Teacher (Lim, 2014)' into the draft of 'Workplace Spirituality Belief for Prospective Early Childhood Teacher (WSBS_PECT)' and then validated the draft of WSBS_PECT statistically. The data were collected from 664 prospective teachers participating 5 early childhood teacher programs. EFA, CFA, Correlations and some statistical methods were carried out for testing validity and reliability of the scale. As a result, the WSBS_PECT with 21 items of 4 factors - i.e. 'awareness of meaning of life', 'belief on calling for ECE teacher job', 'belief on relationships in community', and 'belief on membership in community'- was developed and identified as a available measurement for prospective childhood teachers.

Key words : Prospective early Childhood teacher, Workplace spirituality, Belief, Workplace spirituality belief scale for prospective early childhood teacher (WBS_PECT)

I. 서론

신념(belief)이란 자신이 생각한 것에 대하여 굽히지 않으려는 정신적인 태도 혹은 태도의 지적인 형식(Nam, 1996)을 의미하는 것으로, 무언가에 대한 신념은 그것과 관련된 행위를 하는데 있어 중요한 요인이 된다. 긍정심리학을 이끈 Seligman (2004)은 인생에서 끝까지 목표를 달성하는 사람들은 모두 나름대로 개인적 신념이 투철한 특징을 가지고 있다고 하면서, 어떤 일을 이루고자 할 때 신념이 확고하면 불가능해 보이는 일도 이루어낼 수 있음을 강조한 바 있다. 신념의 중요

성이 강조되는 한편, 정확하고 비합리적인 믿음과 기대를 고수하는 개인은 자신에게는 합당하게 이해될 수 있으나 정확하지 않은 방식에 의해 행동하게 되므로 결국 목표 도달을 더디게 하고 불만족스러운 결과를 초래할 수 있다는 지적(Kim, 2002) 또한 간과할 수 없는 부분이다.

최근 교사교육 분야에서는 교사의 교실 행동에 영향을 주는 요인으로서 교사가 가지고 있는 신념에 주목하고 있다(Han & Lee, 2014). 교사의 신념이 교수 실제와 관련이 높고, 교사가 교실에서 어떻게 행동할 것인지를 인식하고 판단하는데 있어 교사의 신념은 교사가 가지고 있는 지식보다

† Corresponding author : 010-6642-0882, linbin0277@hanmail.net

더 중요한 영향을 미친다고 보고되기도 하였으며 (Pajares, 1992), 유아교사를 대상으로 한 많은 연구들(e.g. Cross, Woods, & Schweingruber, 2009; Lara-Cinisomo, Fuligni, Ritchie, Howes, & Karoly, 2008; Lee & Ginsberg, 2009)에서도 교사가 가지는 신념이 기관 내에서의 교사-유아 간의 상호작용의 형태나 내용뿐 아니라, 학급이나 유아교육 기관의 분위기, 교육과정 운영에 대한 제반 결정, 교수행위에 이르기까지 영향을 미치는 것으로 확인되고 있다. 이처럼 교사의 교육신념이 교사 역할의 본질과 교육과정의 계획 및 수행과정의 방향을 결정하게 하며, 역할수행에 직접적인 영향을 미치는 요인(Rim, 2003)으로 작용됨에 따라 교사가 어떠한 신념을 가지고 있는가에 대한 다양한 접근은 교사의 교수행동을 이해하는데 중요한 의미를 지닌다(Lee, 2002). 유아교사의 신념이 개인의 삶의 질은 물론 나아가 유아의 삶에도 영향을 미쳐 유아의 성장과 발달에 막대한 영향을 주며, 근본적으로 교육의 질을 담당하는 주요한 요인인 점을 고려해 볼 때, 현직 교사뿐 아니라 예비교사교육과정에서부터 예비교사의 신념을 이해하고 반성적 고찰을 위한 기회를 제공해 주는 것은 매우 중요하다(Oh & Lee, 2011).

교직을 준비하는 예비교사들은 실제 교수경험을 가지고 있지는 않지만 개인적 경험에 기초하여 어떤 교사가 되어야겠다는 각오와 기본적인 신념, 태도, 가치가 형성되어 있다(Schommer, 1994). 교사의 신념은 이후 직업수행에 영향을 미치게 되며, 교직태도와 적성을 판단하는 중요한 기준이 된다. 또한 교사의 신념은 교사교육프로그램 속에서 보다 체계적이고 구체적으로 발전되어져 나가게 된다. 이처럼 예비교사의 신념체계를 정확히 인식하는 것은 교직을 위한 전문적인 준비 과정과 교수 능력 향상 등의 효과 면에서도 중요하며, 교실에서의 성공가능성을 극대화하고 교직을 위한 전문적인 준비와 교수능력의 향상 등 교육효과 측면에서도 중요한 의미를 갖는다(Choi, 2004). 따라서 교사신념에 대해 보다 폭넓

은 관점에 기초하여 교사의 발달과정을 보다 체계적으로 이해할 필요가 있다(Lee, 2002).

그동안 이루어진 유아교사의 신념과 관련된 선행연구들을 살펴보면, 유아교사의 역할의 중요성(e.g. Mo & Kim 2013; Sung, 2008), 유아교사들의 교육신념과 교육실체의 관계(Kang, 2000; Han, 2002), 유아교사의 교육신념 관련 변인들(Park, 2010; Choi, 2004) 등으로 주로 현직 교원들에게 제한되어 있는 상황으로(Cite at Kim, 2014), 예비유아교사를 대상으로 그들의 직업 관련 신념을 분석한 연구는 찾기 쉽지 않다. 그리고 유아교사의 신념을 탐구한 선행연구들은 수학과 특정 교과영역이나 다문화교육이 통합교육과 같은 특정 교수 주제에 대한 신념 또는 교수 행위에 초점을 맞추어 교사의 신념을 연구해 왔다(Han & Lee, 2014). 예비유아교사의 개인적, 직업적 차원에서 신념에 대한 연구를 통해 교사가 되고자 하는 이들의 사고 과정을 분석하고 교사로서의 자질이나 행동의 개선을 위한 노력에도 관심을 기울일 필요가 있다.

한편, 한 개인이 자아를 실현하고 행복한 삶을 살기 위해서는 자신의 진로를 명확히 하고 자신에게 맞는 직업을 선택하는 것이 중요하다(Lee & Lim, 2011). 이를 위해서는 직업에 대한 확고한 신념이 필요하며, 이러한 신념은 자신의 일터에서의 행복과 주관적 성공을 좌우하게 한다. 특히 대학생 시기는 학교 장면에서 일의 세계로 옮겨가기 위한 준비를 하는 현실적 단계로 구체적인 미래의 진로를 선택하기 위한 준비 시기이며, 대학생활을 통해 개인 및 직업세계의 이해가 이루어지는 시기이다(Lee & Kim, 2013). 대학생들에게 있어 진로에 대한 관심과 직업에 대한 신념은 직업세계로의 이행을 앞두고 있으므로 이후 직업수행에 미치는 영향을 고려해 보았을 때 매우 중요하다. 따라서 대학생에게 요구되는 직업에 대한 기대와 준비를 위한 자기이해, 직업에 대한 이해, 영성 개발 등의 개인적 가치를 확립할 수 있는 신념을 갖도록 하는 것이 필요하며, 이를

위해 직업에 대한 신념을 평가하는 과정이 필요하다.

최근 일과 직장에서 행복을 찾아 자아완성을 이루려는 현대인들의 욕구가 커지면서 일터영성(workplace spirituality)의 의미와 중요성이 대두되고 있다. 일과 조직이라는 환경 속에서 개인이 삶의 의미와 목적을 찾고, 더 나은 존재적 가치를 실현하려는 인간 본연의 심리적 의식 상태를 말하는 일터영성(Noh, 2013)은 직무만족, 몰입과 같은 개인적 성과에 이로운 뿐 아니라, 수행의 개선 및 이직률을 줄이고, 더 높은 수준의 조직수행을 촉진하는 등(Duchon & Plowman, 2005), 기관과 구성원 모두에게 요구되는 21세기 새로운 기관의 패러다임이자 대안으로 제안되면서(Ashmos & Duchon, 2000), 그 중요성은 더욱 부각되고 있다.

현대인에게 직장은 삶의 터전인 동시에 기쁨과 보람의 일터이다. 그럼에도 불구하고 모든 직장인들이 자신의 일터에서, 그리고 자신의 일을 통해 인생의 만족을 얻고 있는가 하는 점에 대해서는 많은 의문점을 발견하게 된다. 직업의 가치라는 것이 직업 자체에 존재하는 것이 아니라, 직업에 종사하는 사람이 스스로 발견하는 것이기 때문이다. 우리가 진정으로 중요하게 생각하는 일을 할 때, 자신이 가치 있고 의미 있게 생각하는 방향으로 행동할 때, 우리의 삶은 비로소 풍요롭고 의미 있고 만족스러운 것이 된다(Choi, 2009). 그러기 위해서는 직업에 대한 확고한 신념을 가지고, 그 직업을 통해 성취감과 보람을 느끼는 것이 무엇보다 중요하다. 이러한 의미에서 일터영성은 일에서 목적과 의미를 경험하는 것이며, 일터에서 다른 사람들과의 서로 연계되어 있다는 것을 경험하는 것이다(Ashmos & Duchon, 2000).

특히 생의 이른 시기의 어린 영유아들과 오랜 시간을 함께 생활하는 유아교사는 영유아의 신체, 사회·정서, 인지 발달에 지대한 영향을 미치므로, 유아교사의 일터영성은 매우 중요하다. 일터영성이 높은 교사는 일과 삶에서 의미를 추구

하며 다른 사람과의 관계를 수립하는데 도움을 주고 교사가 공동체 안에서 무엇을 가치 있게 여기고 어떻게 살아야 하는지에 대한 행동 규범을 판단 할 수 있으며, 다양한 관계 속에서 조화와 균형을 이룰 수 있다(Lee, Lim, Jung, & Sim, 2015). 또한 일터영성은 교직의 의미와 목적으로 전이되면서 교직에 대한 내적 동기를 가지게 하고 자신을 초월하는 내적 힘을 키워 유아를 보살피고 가르치는 일과 관련하여 즐거움과 내적 재미, 성취감, 자아실현 등을 경험하게 한다(Lee & Sim, 2014). 교직과 교사의 삶에 일터영성이 갖는 중요성을 고려해 볼 때, 교사로서의 직업적 삶을 준비하는 예비교사교육의 단계에서부터 이러한 일터영성의 개념이 도입되고 일터영성을 함양할 수 있는 교육적 실천이 필요하다. 이를 위해 예비 유아교사의 직업적 신념과 관련하여 다양한 학술적 연구가 이루어져야 할 것이며, 그 일환으로 예비 유아교사의 일터영성신념을 평가하는데 필요한 측정도구를 개발하는 작업이 의미를 가질 것이다.

최근 Lim, Jung-su 등(2014)은 유아교사의 직업적 특수성을 반영한 유아교사의 일터영성 척도(Workplace Spirituality Scale for Early Childhood Teacher: WSS_ECT)를 개발하였고, 이후 Lee, Kyeong-hwa 등(2015)이 WSS_ECT가 유아교사의 행복감과 직무만족도를 예측할 수 있는 타당한 도구임을 확인한 바 있다. WSS_ECT는 개인적 차원의 영성과 직업적 차원의 영성 개념을 토대로 현재 교사로서의 삶의 상태를 평정하도록 구성되어 있는데, 이러한 개념적 접근은 기본적으로 예비 유아교사의 일터영성에 대한 신념에도 적용된다고 볼 수 있다. 그러나 예비 유아교사의 경우, 현직에 있는 상황이 아니므로 현 상태를 평가하기보다 유아교사직에 대한 생각이나 태도를 성찰할 수 있는 문항의 측정도구가 유용할 수 있다.

본 연구에서는 현직 교사용으로 개발되었던 WSS_ECT를 개정하여, 예비 유아교사의 일터영성 신념을 측정할 수 있는 타당하고 신뢰로운 도구를 개발하고자 한다. 이를 위해 대학에서 유아교

육을 전공하고 있는 재학생들을 대상으로 자료를 수집하고 통계적 작업을 거쳐, 예비유아교사의 일터영성신념 척도(Workplace Spirituality Belief Scale for Prospective Early Childhood Teacher: WSBS_PECT)의 타당도와 신뢰도를 검증하고자 한다. 본 연구를 통해 교사교육에 활용할 수 있는 일터영성신념의 측정도구를 제시함으로써, 예비유아교사들이 바람직한 신념을 지닌 좋은 교사로 성장 발달하는데 도움이 되고자 하는 데 궁극적 연구의 목적이 있다. 예비유아교사의 일터영성신념 척도 개발을 위하여 설정한 연구문제는 다음과 같다.

연구문제 1. 예비유아교사의 일터영성신념 척도의 타당도는 어떠한가?

연구문제 2. 예비유아교사의 일터영성신념 척도의 신뢰도는 어떠한가?

II. WSS_ECT와 WSBS_PECT

1. 유아교사의 일터영성 척도

‘유아교사의 일터영성 척도(Workplace Spirituality Scale for Early Childhood Teacher: WSS_ECT)’는 현직 유아교사의 일터영성을 측정하기 위한 목적으로 Lim, Jung-su 등(2014)이 개발한 도구이다. WSS_ECT는 영성 관련 문헌 및 선행연구의 고찰을 통해 유아교사직의 특수성을 반영한 잠재적 구성요소를 결정한 후, 예비검사와 본검사의 과정을 거쳐 문항의 양호도와 척도의 신뢰도 및 타당도가 검증된 평정척도형 검사도구로서 전체 4개 요인의 23개 문항으로 구성되어 있다.

WSS_ECT의 첫 번째 구성요인은 ‘자신의 내면에 대한 자각(4문항)’으로, 영성이 자신의 내면세계와 외현적 세계의 연결 역할을 하며, 무엇인가로 변화하고자 하는 내면적 힘으로 작용한다는 관점에서 자신의 내면세계에 대한 자각은 일터영성 형성에 중요한 부분이라 할 수 있다. 교사의 자신의 내면에 대한 자각과 내면의 힘을 기르기

위한 노력을 측정하는 문항들, 예를 들면, “나는 내면의 힘을 가진 사람이다”, “나의 내면에서 일어나는 생각이나 감정을 잘 알아차리지 못한다”와 같은 문항이 이 요인에 포함된다.

두 번째 요인은 ‘삶의 의미와 목적에 대한 자각(5문항)’으로, 삶의 의미와 목적을 자각하고 삶에 대한 만족감을 경험하는지에 대해 측정하는 문항들로 구성된다. 삶의 의미와 목적의 추구는 타고난 인간의 욕구로서 자기 실현화를 이루게 하며(Lee, Kim, & Kim, 2003), 자기 실현화를 이루게 되면 자신의 삶에 대한 만족감이 향상하게 된다. 이러한 요인을 측정하는 문항의 예로는 “나는 삶의 목적을 가지고 있다”, “나는 삶에서 자주 감사함을 느낀다” 등을 들 수 있다.

세 번째 요인은 ‘유아교사직에 대한 사명감(9문항)’으로, 유아교사직에 대한 의미와 가치에 대해 인식하고 관계성에 대해 자각하여 유아교사직을 통한 자아실현과 사명감을 인식하는 것을 의미한다. 일터라는 곳은 사람들과의 관계 속에 결과를 창출하는 장(場)으로서, 함께 일하는 동료에 대해서 인식하고, 생산적인 관계를 지향해야 한다. 자신의 일에 대한 유아교사의 사명감을 측정하기 위한 문항으로는 “유아를 교육하는 일은 나에게 의미있는 일이다”, “나는 유아들의 삶에 영향을 미친다고 생각한다”, “나는 학부모들과 상호협조적인 관계를 맺어야 한다고 생각한다”, “나는 유아교사직 자체가 좋아서 이 일을 하고 있다” 등이 포함되어 있다.

네 번째 요인은 ‘교육실천을 위한 공동체 의식’으로, 공동체적 일원으로서의 소속감을 가지고 공동체의 가치를 추구하는지를 측정한다. 공동체의 일원으로서 존재감을 가지며, 그 속에서 개인적 성장과 소속감을 향상시키는 것은 일터영성 연구에서 핵심적으로 다루어지는 요소라 할 수 있다. 이러한 요인을 측정하는 문항으로는 “나는 현재 근무하고 있는 유아교육기관에서 공동체의 일원으로 인정받고 있다”, “나는 업무와 관련된 지식이나 정보를 동료와 함께 공유하고 있다” 등

을 예로 들 수 있다.

WSS_ECT의 각 문항은 ‘전혀 그렇지 않다(1점)’부터 ‘매우 그렇다(5점)’까지의 5점 Likert식 척도로 응답하게 되어 있으며, 점수가 높을수록 자신의 일터영성을 긍정적으로 지각하고 있음을 나타낸다. 척도가 개발된 이후, Lee, Kyeong-hwa 등(2015)은 유아교사의 행복감과 직무만족도를 측정하여 WSS_ECT에 의한 일터영성과 그 관계를 분석하였다. 유아교사의 개인적 삶의 질을 가늠하는 행복감과 직업적 삶을 가늠하는 직무만족도가 일터영성과 유의미한 정적 상관이 있으며, WSS_ECT에 의해 측정된 일터영성이 교사의 행

복감과 직업만족도를 예측해 준다는 것을 판별분석을 통해 확인함으로써, WSS_ECT의 타당도를 재확인한 바 있다.

2. 예비유아교사의 일터영성신념 척도

WSS_ECT는 현직 유아교사의 일터영성을 측정하는 척도로, 본 연구에서는 이러한 WSS_ECT의 문항을 수정하여 일터영성에 대한 예비 유아교사의 신념 척도(Workplace Spirituality Belief Scale for Prospective Early Childhood Teacher: WSBS_PECT)를 재구성하였다(<Table 1> 참조).

<Table 1> Draft of WSBS_PECT

Factor	Item
Awareness of inner life (4)	1. I have strength in my inner life.
	2. I can't aware my thought or feeling by myself.*
	3. I have inner power to overcome difficulties in my life.
	4. I'm trying to have inner power through reflection
Meaning for life (5)	5. I feel that human, nature, and universe are all interconnected.
	6. My future job will raises my life up.
	7. I have goals in my life.
	8. I feel gratitude in my life.
Calling for ECE teacher job (9)	9. I feel peacefulness in my life.
	10. I think that teaching children is meaningful job.
	11. I think that early childhood teacher should be interconnected with everyone at workplace.
	12. I think that early childhood teacher job is meaningful for society.
	13. I think that early childhood teacher should be a person who affect to children's life.
	14. I think that early childhood teacher should have a sense of mission for her/his job.
	15. I think that early childhood teacher should make cooperative relationship with children's parents.
	16. I think that early childhood teacher should make good relationships with senior teachers in the workplace
	17. I think that children's parents won't respect for their early childhood teachers.*
18. I think that early childhood teacher works at early childhood teacher job because she/he likes the job itself.	
Membership in educational community (5)	19. I think that early childhood teacher should be accepted as a member of workplace community.
	20. I think that early childhood teacher should be help co-workers at workplace.
	21. I think that early childhood teacher should solve the problems through interaction with people concerned at workplace.
	22. I think that early childhood teacher should share joyfulness and indifficulty with co-workers at the workplace.
	23. I think that early childhood teacher should share knowledge and information with co-workers at the workplace.
total (23)	

※ Rated in reverse

예비교사 자신의 개인적 측면 그리고 유아교사 직에 대한 측면과 신념을 측정한다는 점을 고려하여, WSS_ECT의 개인적 측면에서의 영성에 대한 문항으로 구성된 ‘자신의 내면에 대한 자각’ 요인과 ‘삶의 의미와 목적에 대한 자각’ 요인의 문항은 그대로 포함하고, 직업적 측면에서의 영성에 대한 예비교사로서의 신념을 측정하는데 적합하도록 ‘유아교사직에 대한 사명감’ 요인과 ‘교육실천을 위한 공동체 의식’ 요인의 문항을 수정하였다.

두 요인의 문항들은 WSS_ECT의 “나는 ~이다”와 같이 현 상황을 판단하는 진술 방식을 수정하여, WSBS_PECT(안)에서는 “유아교사는 ~ 해야 한다”, “유아교사는 ~라고 생각한다”와 같이 당위성을 나타내는 형식으로 진술하였다(Table 2). 예를 들면, ‘유아교사직에 대한 사명감’ 요인의 문항10 ‘유아를 교육하는 일은 나에게 의미 있는 일이다’를 ‘유아를 교육하는 일은 의미 있는 일이라고 생각한다’로, 문항16 ‘나는 유아교사직 자체가 좋아서 이 일을 하고 있다’를 ‘유아교사는 유아교사직 자체를 좋아해서 그 일을 해야 한다.’로 수정하였다. 그리고 ‘교육실천을 위한 공동체 의식’ 요인의 경우에 문항19 ‘나는 현재 근무하고 있는 유아교육기관에서 공동체의 일원으로 인정받고 있다’를 ‘나는 유아교사가 유아교육기관에서 공동체의 일원으로 인정받아야 한다고 생각한다’로, 문항 22 ‘나는 동료의 기쁨과 고통을 공감하고 있다’를 ‘나는 유아교사가 동료의 기쁨과 고통을 공감해야 한다고 생각한다’로 수정하였다.

각 문항에 대한 응답은 ‘전혀 그렇지 않다(1점)’부터 ‘매우 그렇다(5점)’까지의 5점 Likert식 척도로 응답하도록 구성하였으며, 점수가 높을수록 미래 유아교사로서 지녀야 할 일터영성에 대한 생각이나 믿음이 강한 것으로 해석될 수 있다.

1. WSBS_PECT의 개발 과정

본 연구에서는 현직 유아교사의 일터영성을 측정하는 WSS_ECT를 토대로 예비유아교사의 일터영성 신념을 측정하는 도구(Workplace Spirituality Belief Scale for Prospective Early Childhood Teacher: WSBS_PECT)를 개발하기 위하여, 초기 척도안을 구성하고 척도안의 양호도 검증을 위해 예비검사와 본검사에 거쳐 통계적 분석을 실시하였다. 이러한 절차를 거쳐 최종 척도를 개발한 것으로, 그 과정을 요약하면 [Fig. 1]과 같다.

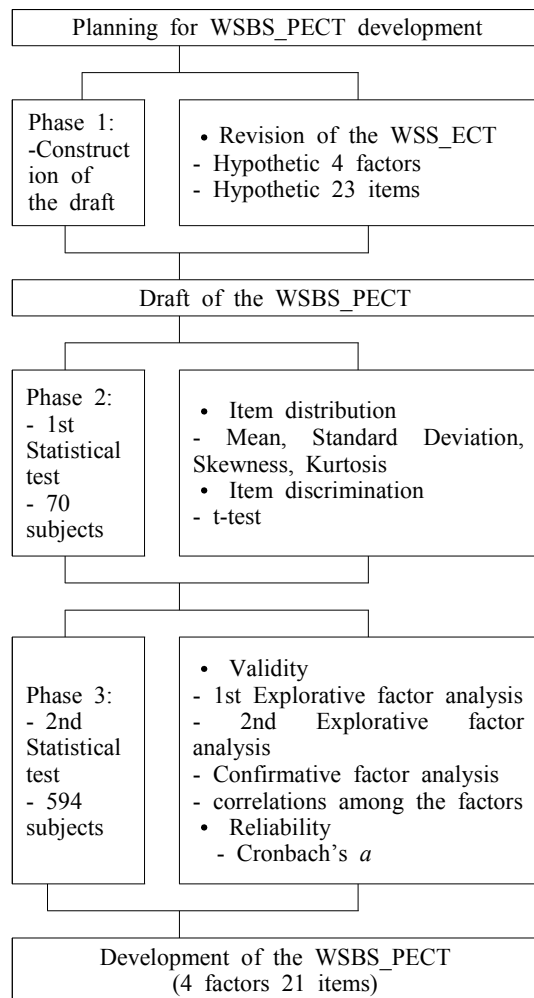

[Fig. 1] Development procedure of WSBS_PECT

Ⅲ. WSBS_PECT의 검사양호도

2. 예비검사

전문가의 내용타당도 검증 결과에 따라 추출된 23개의 문항에 대해 예비검사를 실시하였다. 예비검사의 자료는 부산시 소재의 3, 4년제 2개 대학에 재학 중인 예비유아교사 70명으로부터 수집되었으며, 예비검사의 일반적 배경은 <Table 2>와 같다.

<Table 2> subjects in 1st test (N=70)

grade school	1	2	3	4	total
college	10 (14.3%)	11 (15.7%)	9 (12.9%)	0 (0.0%)	30 (42.9%)
University	10 (14.3%)	10 (14.3%)	10 (14.3%)	10 (14.3%)	40 (57.1%)
total	20 (28.6%)	21 (30.0%)	19 (27.1%)	10 (14.3%)	70 (100.0%)

<Table 3> Item distribution (N=70)

item	M	SD	Skew	Kurt
1	3.70	.729	.074	-401
2	3.60	.875	-.583	-390
3	3.70	.729	.074	-401
4	3.81	.728	-.393	.227
5	3.33	.812	.327	-.243
6	3.97	.636	.023	-.445
7	3.90	.725	-.080	-.507
8	3.86	.728	-.005	-.579
9	3.57	.878	.173	-.723
10	4.33	.557	-.053	-.662
11	4.51	.631	-1.301	2.304
12	4.44	.605	-.583	-.554
13	4.77	.423	-1.321	-.263
14	4.70	.492	-1.263	.460
15	4.50	.558	-.515	-.794
16	4.51	.583	-.733	-.419
17	4.60	.549	-.952	-.118
18	4.04	.908	-.565	-.593
19	4.34	.587	-.241	-.637
20	4.43	.604	-.532	-.591
21	4.46	.606	-.634	-.508
22	4.27	.721	-.462	-.946
23	4.49	.558	-.458	-.845

<Table 4> Discriminant analysis (N=70)

item	group	N	M	SD	t
1	higher	19	4.26	.65	3.61**
	lower	14	3.50	.52	
2	higher	19	3.95	.91	3.51**
	lower	14	2.79	.98	
3	higher	19	4.32	.82	3.87**
	lower	14	3.36	.50	
4	higher	19	4.47	.51	5.60***
	lower	14	3.36	.63	
5	higher	19	3.68	.89	3.07**
	lower	14	2.86	.66	
6	higher	19	4.58	.51	5.98***
	lower	14	3.50	.52	
7	higher	19	4.53	.61	5.76***
	lower	14	3.29	.61	
8	higher	19	4.32	.67	4.15***
	lower	14	3.36	.63	
9	higher	19	4.11	.88	3.28**
	lower	14	3.14	.77	
10	higher	19	4.79	.42	4.60***
	lower	14	4.07	.48	
11	higher	19	4.95	.23	6.64***
	lower	14	3.93	.62	
12	higher	19	4.95	.23	7.03***
	lower	14	4.07	.48	
13	higher	19	4.95	.23	3.02*
	lower	14	4.50	.52	
14	higher	19	5.00	.00	3.31*
	lower	14	4.43	.65	
15	higher	19	5.00	.00	13.00***
	lower	14	4.07	.27	
16	higher	19	4.95	.23	8.72***
	lower	14	4.00	.39	
17	higher	19	4.95	.23	4.13*
	lower	14	4.36	.50	
18	higher	19	4.37	.83	2.39*
	lower	14	3.57	1.09	
19	higher	19	4.84	.38	7.56**
	lower	14	3.79	.43	
20	higher	19	4.95	.23	9.27**
	lower	14	3.79	.43	
21	higher	19	5.00	.00	10.67***
	lower	14	3.79	.43	
22	higher	19	4.89	.32	8.27***
	lower	14	3.64	.50	
23	higher	19	4.89	.32	9.26***
	lower	14	3.93	.27	

*p<.05, **p<.01, ***p<.001

예비검사에서 수집된 자료는 문항의 양호도를 검증하기 위하여 문항반응 분포와 문항변별도를 분석하였다. 먼저, 문항별 측정치의 평균, 표준편차, 왜도, 첨도를 산출하여 문항반응 분포를 알아본 결과(<Table 3> 참조), 모든 문항에서 1점이나 5점과 같은 극단의 평균이나 .001과 같이 지나치게 작은 표준편차를 보이는 문항은 없는 것으로 나타났으며, 18개의 문항이 부적 편포를 보여주었다. 그리고 문항반응 분포의 결과를 바탕으로 문항변별도를 분석하기 위해 총점을 기준으로 3개 집단으로 구분하였다. 상·하위 25%를 기준으로 동일 점수의 사례를 함께 묶으면서 상집단 26%(총점 평균 4.13 이상)와 하집단 24%(총점 평균 3.83 이하)를 구분하였고, 나머지 상집단과 하집단 사이의 집단을 중집단으로 나누었다. 각 문항점수별로 집단 간 차이를 독립표본 t-검증을 통해 분석한 결과(<Table 4> 참조), 모든 문항에서 상·하위집단 간 유의미한 차이가 나타남으로써 문항별 변별도는 양호한 것으로 판단되었다. 이러한 예비검사의 결과에 따라 별도의 문항 수정 없이 본검사를 실시하였다.

3. 본검사

본검사를 위하여 부산시 소재의 3, 4년제 6개 대학의 유아교육과에 재학 중인 예비유아교사 620명에게 검사를 실시하여 자료를 수집하였고, 수집된 자료 중 응답이 일부 누락되어 있는 경우를 제외하고 최종 594명의 자료가 분석 대상이 되었다. 본검사 연구대상의 일반적 배경은 <Table 5>와 같다.

<Table 5> Subjects in 2nd test (N=594)

grade	1	2	3	4	total
school	158	178	48	0	384
college	(26.6%)	(30.0%)	(8.1%)	(0.0%)	(64.6%)
University	68	57	49	36	210
	(11.4%)	(9.6%)	(8.2%)	(6.1%)	(35.4%)
total	226	235	97	36	594
	(38.0%)	(39.6%)	(16.3%)	(6.1%)	(100.0%)

예비유아교사의 일터영성 신념을 측정하기 위하여 재구성한 척도의 타당도를 검증하기 위하여 탐색적 요인분석, 확인적 요인분석, 준거관련타당도를 그리고 신뢰도 검증을 위하여 Cronbach's α 계수를 산출하였다.

가. 척도의 타당도

(1) 탐색적 요인분석

요인분석에 앞서 문항 구성의 타당성과 양호도를 확인하기 위해 KMO와 Bartlett 검정을 실시한 결과, 요인분석을 위한 좋은 문항이 선정되었음을 확인하였다($\chi^2=5376.30$, $df=253$). 이에 따라 요인수에 대한 추정치를 얻기 위해 요인수를 제한하지 않고 주성분 분석(principal component analysis)으로 요인을 추출하였으며 직교회전(varimax rotation)의 방법으로 요인행렬을 회전시킨 후에 최종적인 요인을 결정하였다. 그 결과, 고유치 1을 초과하는 요인이 4개로 탐색되었고, 스크리 검사 결과에서도 4개 요인구조가 적절한 것으로 나타났다. 그러나 전체 23문항에 대하여 문항별 공통성을 살펴본 결과, V2와 V18문항이 .40이하로 나타나 제거한 후, 2차 탐색적 요인분석을 실시하였다.

2차 요인분석에 앞서 21개 문항 구성의 타당성과 양호도를 확인하기 위해 KMO와 Bartlett 검정을 실시하여 요인분석을 위한 좋은 문항이 선정되었음을 확인하였다(.908, 5139.538, $df=210$). 어느 한 요인에 대한 요인계수가 .40이상이고 다른 요인에 대한 요인 계수가 .40미만인 문항으로 설정하여 분석한 결과 총 21개의 문항이 확인되었다(<Table 6> 참조).

<Table 6>의 탐색적 요인분석 결과, 최종적으로 4개의 요인 구조로 총 21개 문항이 확정되었고 이들의 전체 변량은 58.19%의 설명력을 나타내었다. 요인 1은 문항1, 3, 4, 5, 6, 7, 8, 9의 8개 문항들이 묶이면서 전체 변량의 32.67%를 설명해주는 주요인으로 나타났는데, 이는 WSS_ECT의 ‘자신의 내면에 대한 자각’과 ‘삶의 의미와 목적에 대한 자각’ 요인에 해당된다. 요인 2는 문항

19, 20, 21, 22, 23의 5개 문항들이 묶여서 전체 변량의 14.29%를 설명해 주는 주요인으로 WSS_ECT의 ‘교육실천을 위한 공동체의식’ 요인에 해당된다. 요인 3은 문항10, 11, 12, 13, 14의 5개 문항들이 묶인 요인으로서 전체 변량의 6.37%를 설명해 주는 주요인이며, WSS_ECT의 ‘유아교사직에 대한 사명감’ 요인의 일부 문항들에 해당된다. 요인 4는 전체 변량의 4.86%를 설명해 주는 주요인으로 문항15, 16, 17의 3개 문항이 묶인 것으로, WSS_ECT의 ‘유아교사직에 대한 사명감’ 요인의 일부에 해당된다.

<Table 6> Exploratory factor analysis

item	factor I	factor II	factor III	factor IV	communality
3	.776	-	-	-	.61
8	.750	-	-	-	.58
1	.736	-	-	-	.57
9	.718	-	-	-	.51
6	.703	-	-	-	.57
7	.688	-	-	-	.53
4	.671	-	-	-	.48
5	.485	-	-	-	.33
22	-	.759	-	-	.65
23	-	.745	-	-	.67
20	-	.727	-	-	.66
21	-	.675	-	-	.61
19	-	.659	-	-	.56
11	-	-	.725	-	.58
12	-	-	.712	-	.59
10	-	-	.650	-	.53
13	-	-	.627	-	.55
14	-	-	.548	-	.59
16	-	-	-	.788	.72
17	-	-	-	.733	.65
15	-	-	-	.706	.65
eigen value	6.86	3.00	1.34	1.02	-
variance	32.67	14.29	6.37	4.86	-
cumulative variance	32.67	46.96	53.33	58.19	-

(2) 확인적 요인분석

탐색적 요인분석의 결과를 바탕으로 확인적 요인분석을 실시한 결과, 4개 요인 21개 문항으로 구성된 척도 모형($\chi^2=557.09$, $df=185$, $\chi^2/df(Q)=3.01$)의 적합도 지수가 CFI(>.90)와 TLI(>.90)의 경우 .93과 .92로 나타났고, RMSEA(.05~.08)경우 .06으로 나타났다. 이들을 종합해 볼 때 예비유아교사

의 일터영성 신념 척도의 모델 적합도는 양호하다고 할 수 있다. 확인적 요인분석 결과 나타난 경로 모형은 [Fig. 2]와 같다.

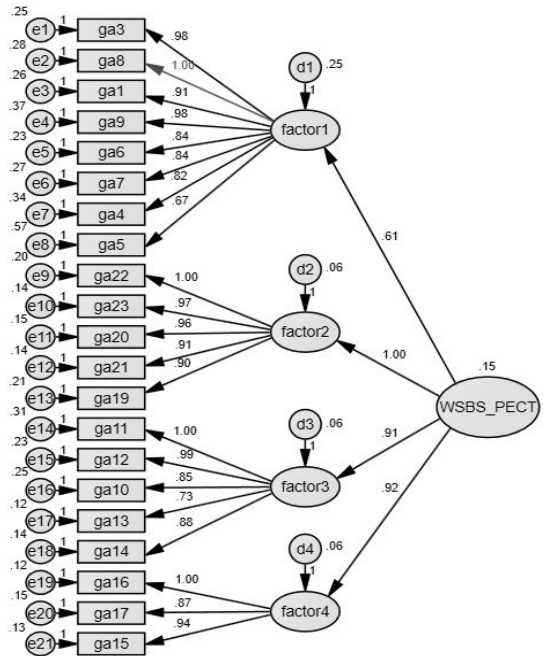

[Fig. 2] Confirmatory factor analysis

(3) 요인-총점 간 상관

척도의 타당도를 확인하기 위해서는 개발된 척도의 요인들이 전체 총점과 관련성이 있어야 한다. 분석결과, 하위 요인들 간의 상관계수는 .19 ~ .59로 나타나 비교적 양호하다고 볼 수 있고, 하위 요인들과 전체 총점간의 상관계수는 .62 ~ .80으로 양호하다고 볼 수 있다. 개발된 척도의 4개 하위요인의 점수 및 총점간의 상관관계를 산출한 결과는 <Table 7>과 같다.

<Table 7> Correlations among factors

factor	I	II	III	IV
II	.36**	1		
III	.35**	.56**	1	
IV	.19**	.59**	.54**	1
total	.80**	.77**	.74**	.62**

**p< .01

나. 척도의 신뢰도

척도의 문항내적합치도(Cronbach' α)를 산출한 결과(<Table 8> 참조), Cronbach α 는 .89로 나타났다, 각 하위영역별 계수는 .78~.86으로 나타나 척도가 신뢰로운 것으로 검증되었다.

이상의 타당도와 신뢰도 검증을 통해 최종적으로 4요인 21개 문항으로 구성된 예비유아교사의 일터영성 신념 척도(<Table 9> 참조)가 개발되었다.

<Table 8> Reliability analysis

factor	n	Cronbach' α
I	8	.86
II	5	.85
III	5	.78
IV	3	.79
total	21	.89

<Table 9> Workplace Spirituality Belief Scale of Prospective Early Childhood Teacher (final version)

Factor	Item
Awareness of meaning of life (8)	· I have strength in my inner life.
	· I have inner power to overcome difficulties in my life.
	· I'm trying to have inner power through reflection
	· I feel that human, nature, and universe are all interconnected.
	· My future job will raises my life up.
	· I have goals in my life.
	· I feel gratitude in my life.
	· I feel peacefulness in my life.
Belief on calling for ECE teacher job (5)	· I think that teaching children is meaningful job.
	· I think that early childhood teacher should be interconnected with everyone at workplace.
	· I think that early childhood teacher job is meaningful for society.
	· I think that early childhood teacher should be a person who affect to children's life.
	· I think that early childhood teacher should have a sense of mission for her/his job.
Belief on relationships in community (3)	· I think that early childhood teacher should make cooperative relationship with children's parents.
	· I think that early childhood teacher should make good relationships with senior teachers in the workplace
	· I think that children's parents won't respect for their early childhood teachers.*
Belief on membership in community (5)	· I think that early childhood teacher should be accepted as a member of workplace community.
	· I think that early childhood teacher should be help co-workers at workplace.
	· I think that early childhood teacher should solve the problems through interaction with people concerned at workplace.
	· I think that early childhood teacher should share joyfulness and indifficulty with co-workers at the workplace.
	· I think that early childhood teacher should share knowledge and information with co-workers at the workplace.
total (21)	

* Rated in reverse

IV. 결론

본 연구는 예비유아교사의 일터영성신념을 측정하기 위한 척도를 개발하고자 하였다. 이를 위하여 현직 유아교사의 일터영성 척도인 WSS_ECT(Lim, 2014)를 신념을 표현하는 진술 형식으로 개정하여 척도안을 구성하였다. 예비검사를 통해 척도안의 문항분포와 문항변별도를 확인하였으며, 본검사를 통해 척도안의 타당도(탐색적 요인분석, 확인적 요인분석, 요인 간 상관)와 신뢰도(Cronbach's α)를 확인하였다. 이러한 과정을 통해 '삶의 의미에 대한 자각', '유아교사직의 사명감에 대한 신념', '공동체 내의 관계성에 대한 신념', '공동체의식에 대한 신념'의 4개 요인 21개 문항으로 구성된 WSBS_PECT를 개발하였다.

본 연구를 통해 최종 개발된 WSBS_PECT는 현직 유아교사용의 4요인 23개 문항으로 구성되어 있는 WSS_ECT와 요인구조 및 문항 수에서 차이가 있었다. WSS_ECT의 '자신의 내면에 대한 자각(4문항)' 요인과 '삶의 의미와 목적에 대한 자각(5문항)' 요인에 해당하는 문항들이 WSBS_PECT에서는 '삶의 의미에 대한 자각(8문항)'의 1개 요인으로 묶이면서 '나는 나의 내면에서 일어나는 생각이나 감정을 잘 알아차리지 못한다'는 문항은 탈락되었다. 그리고 WSS_ECT의 '유아교사직에 대한 사명감(9문항)'은 WSBS_PECT에서는 '유아교사직의 사명감에 대한 신념(5문항)'과 '공동체 내의 관계성에 대한 신념(3문항)'의 2개 요인으로 분화되면서 '나는 유아교사가 유아교사직 자체를 좋아해서 그 일을 해야 한다고 생각한다'는 문항이 탈락되었다. WSBS_PECT의 '공동체의식에 대한 신념(5문항)'은 WSS_ECT의 '교육실천을 위한 공동체 의식' 요인과 마찬가지로 5개 문항이 하나의 요인에 포함되는 것으로 나타났다.

WSBS_PECT의 '삶의 의미에 대한 자각'요인은 예비유아교사들이 내면의 힘을 인식하고 삶의 목

적을 성찰하는 것을 측정하기 위한 문항들로 구성되어 있으며 영성의 개인적 차원에 해당된다고 볼 수 있다. '유아교사직의 사명감에 대한 신념' 요인은 직업적 차원에서의 영성으로서, 유아교사직의 중요성과 영향력에 대한 신념을 측정하기 위한 문항들로 구성되어 있다. 또 다른 직업적 차원의 신념 요인인 '공동체 내의 관계성에 대한 신념'은 학부모나 동료교사와의 관계 형성에 대한 신념을, 그리고 '공동체의식에 대한 신념'은 공동체의 구성원으로서 갖추어야 할 태도나 기술에 대한 신념을 측정하는 문항으로 구성되어 있다. 통계적 검증을 통해 신뢰도 및 타당도가 확인된 4요인 21개 문항의 WSBS_PECT는 다양한 교사양성프로그램에 참여하고 있는 예비유아교사에게 적용 가능할 것으로 판단된다.

본 연구에서 개발한 WSBS_PECT는 예비유아교사의 일터영성신념을 측정할 뿐 아니라, 예비유아교사의 교직 관련 태도를 평가하는데도 활용될 수 있을 것으로 기대된다. 이를테면 WSBS_PECT는 2012년 개정된 교원자격검정령(대통령령 제25684호)에 따라 교원양성기관에서 실시하고 있는 교직적성·인성검사의 일환으로도 활용될 수 있다. 교직적성·인성검사는 교육자적 인격과 자질 및 교직 전문성에 문제를 가진 교사들에 대한 사회적 우려에 따라 교원양성기간 중 철저한 검증을 거치도록 하면서 그 방안으로 실시되고 있다. 교원양성 대학의 입학생, 재학생 모두가 그 대상으로 재학기간 중 최소 1-2회 실시하도록 의무화되어 있으며, 학교별 대학의 장이 평가방법·시기를 결정하여 실시하도록 하고 있다. WSBS_PECT는 삶에 대한 성찰적 태도나 사명감, 공동체성과 같은 교직 수행에 있어 중요한 측면들을 포함하고 있어, 교원이 되기 위한 인성과 적성을 평가하는데 적합하다고 볼 수 있다. 이외에도 "유아교사론", "보육교사론"과 같은 과목에서 일터영성의 의미를 고찰하고 자신의 신념을 평가해보는 등 교사양성교육과정에서 WSBS_PECT를 접목해 보는 노력 또한 필요할 것으로 본다.

한편, WSBS_PECT는 WSS_ECT의 두 문항, 즉 내면의 생각이나 감정의 인식을 부정문으로 질문하는 문항과 유아교사직 수행의 목적에 관한 문항이 예비교사들에게 적절하지 않은 것으로 나타났다. 직업적 경험의 유무나 현재 대학생 세대들의 직업관 등 다양한 배경에 의해 나타난 것으로 그 차이를 해석할 수도 있다. 그러나 이러한 차이를 보다 명확히 밝히기 위해서는 WSBS_PECT와 WSS_ECT를 적용하여 관련 연구를 수행해나가면서 일련의 가설을 검증하는 노력이 필요할 것으로 판단된다. 이와 함께 후속 연구의 방향에 대해 제안하면 다음과 같다.

첫째, 본 연구는 부산지역내 3년제 및 4년제 대학의 유아교육과 재학생들을 대상으로 자료를 수집하였다. 추후 전국 단위 표집을 통해 척도의 타당도와 신뢰도를 재확인함으로써 WSBS_PECT의 활용가능성을 높이는 것이 필요할 것이다.

둘째, 예비유아교사의 일터영성신념과 함께 개인적 삶의 질이나 직업적 진로와 같은 변인들을 측정하고 이러한 변인들과의 관계를 검증함으로써, 관련 변인들에 대한 WSBS_PECT의 판별력을 확인하는 작업이 필요하다고 본다.

셋째, 전·현직 유아교사의 일터영성에 관한 학술적 논의나 관련 연구의 수행은 아직은 미흡한 상황이다. 따라서 예비유아교사의 일터영성신념에 관한 이론적 탐색과 함께 유아교육 분야에서 이를 주제로 다양한 방법론을 통해 관련 연구가 활발히 이루어져야 할 것이다.

References

Ashmos, D. & Duchon, D.(2000). Spirituality at work. *Journal of Management Inquiry*, 9(2), 134~145.

Choi, Mi-sook(2004). A Study of the educational beliefs of early childhood teachers according to career and type of institute. *Journal of Early Childhood Education*, 24(1), 27~47.

Choi, Yun-jung(2009). Development of a program to

enhance happiness for the early childhood teachers: Based on Seligman's character strengths. Doctoral dissertation, Sungkyunkwan University.

Cross, C. T. · Woods, T. A. & Schweingruber, H. (eds.)(2009). *Mathematics learning in early childhood: Paths towards excellence and equity*. Washington, DC: National Academy Press.

Duchon, D. & Plowman, D. A.(2005). Nurturing the spirit at work: Impact on work unit performance. *The Leadership Quarterly*, 16(5), 807~833.

Han, Eun-mi & Lee, Kyeong-hwa(2014). Analyzing early childhood teachers' beliefs about young child via conceptual metaphors. *The Journal of Eco Early Childhood Education & Care*, 13(4), 1~22.

Han, Suk-sil(2002). A Study of teacher's variables influencing DAP instructional activities. Doctoral dissertation, Sungkyunkwan University.

Kang, Sook-hyun(2000). Relationship between kindergarten teacher's beliefs about developmentally appropriate practice and program quality. Doctoral dissertation, Ehwa Womans University.

Kim, An-na(2014). Structural relationships between early childhood teachers' educational beliefs, role performance and an educational program quality. *The Journal of Early Childhood Teacher Education*, 18(4), 333~351.

Kim, Mi-hee(2002). A study on career planning and career belief of college students. Master's thesis, Dong-A University.

Lara-Cinisomo, S. · Fuligni, A. S. · Ritchie, S. · Howes, C. & Karoly, L.(2008). Getting ready for school: An examination of early childhood educators' belief systems. *Early Childhood Education Journal*, 35, 343~349.

Lee, J. & Ginsburg, H. P.(2009). Early childhood teachers' misconceptions about mathematics education for young children in the United States. *Australian Journal of Early Childhood*, 34(4), 37~45.

Lee, Jin-hee & Lim, Sung-taek(2011). The Moderating Effects of College Students' Career Maturity on the Relations between Satisfaction of Major and Career Stress. *The Journal of Vocational Education Research*, 30(3), 133~146.

Lee, Kyeong-hwa · Lim, Jung-su · Jung, Hye-Young & Sim, Eun-joo(2015). Discriminant Analysis of

- the WSS_ECT on Early Childhood Teachers' Happiness and Job Satisfaction. *The Journal of Fisheries and Marine Sciences Education*, 27(2), 399~413.
- Lee, Kyeong-hwa & Sim, Eun-joo(2014). The effects of teacher's spirituality and organizational climate on emotional labor of kindergarten teacher. *The Journal of Korea Society for Children's Media*, 13(1), 117~140.
- Lee, Kyeong-yeol · Kim, Chung-hee & Kim, Dong-won (2003). Development of the spirituality scale. *Korean Journal of Counseling and Psychology*, 15(4), 711~728.
- Lee, Kyung-ok(2002). Preservice and inservice early childhood teacher's beliefs in goal orientation, teacher efficacy, and DAP. *Duksung Journal of Social Sciences*, 8, 195~212.
- Lee, Yu-ri & Kim, Nam-jung(2013). A study on the influence of the self-efficacy on care maturity of college women: A mediating effect of the adjustment to college. *Korean Journal of Youth Study*, 20(8), 97~120.
- Lim, Jung-su · Sim, Eun-joo & Lee, Kyeong-hwa (2014). Development of Workplace Spirituality Scale for Early Childhood Teacher. *The Journal of Fisheries and Marine Sciences Education* 26(4), 717~735.
- Mo, Yong-hee & Kim, Kye-su(2013). A study on the preschool teacher's perception of teaching professionalism and conviction. *The Journal of Korea Open Association for Early Childhood Education*, 18(1), 241~260.
- Nam, Uk-woo(1996). *Education Dictionary*. Seoul: Kyoyookbook.
- Noh, Sang-chung(2013). The impact of workplace spirituality on organizational effectiveness. Doctoral dissertation, Sungkyunkwan University.
- Oh, Sun-a & Lee, Soon-deok(2011). Epistemological beliefs and perspectives about good teacher and good instructional practices between in-service and pre-service teachers. *The Journal of Korean Educational Forum*, 10(1), 25~45.
- Pajares, M. F.(1992). Teachers' beliefs and educational research: Cleaning up a messy construct. *Review of Educational Research*, 62(3), 307~332.
- Park, Joo-hyun(2010). The teacher's constructivist belief and practices according to the types of childcare facilities: focused on parent cooperation childcare. Master's thesis, Sungkyunkwan University.
- Rim, Ah-ran(2003). The effect of educational beliefs of kindergarten teachers on the role performance. Master's thesis, Incheon University.
- Schommer, M.(1994). Synthesizing epistemological belief research: Tentative understanding and provocative confusions. *Educational Psychological Review*, 13(4), 451~464.
- Seligman, M. E. P.(2004). *Authentic Happiness: Using the New Positive Psychology to Realize Your Potential for Lasting Fulfillment*. New York, NY: Atria Books.
- Sung, Eun-young(2008). Research on educational beliefs and difficulties in teaching of pre-service teacher. *The Journal of Korea Open Association for Early Childhood Education*, 13(2), 137~163.

-
- Received : 20 July, 2015
 - Revised : 07 August, 2015
 - Accepted : 24 August, 2015