

해양구조물용 고압 컨트롤 밸브에 대한 기초 연구

이치우*⁺, 장성철⁺⁺

(논문접수일 2010. 10. 05, 심사완료일 2010. 11. 25)

A Fundamental Study on Offshore Structures of high pressure control valve

Chi-woo Lee*⁺, Sung-Cheol Jang⁺⁺

Abstract

This study have goal with conceptual design for Offshore Structures of high pressure control valve for localization. Ball valve for development accomplished with flow analysis based on provision of ANSI B16.34, ANSI B16.10, ANSI B16.25 In order to localize the Offshore Structures high pressure control valve. Numerical simulation using CFD (Computational Fluid Dynamic) in order to predict a mass flow rate and a flow coefficient form flow dynamic point of view. The working fluid assumed the glycerin (C3H8O3). The valve inlet and outlet setup a pressure boundary condition. The outlet pressure was fixed by atmospheric pressure and calculated until increasing 1bar to 10bar. CFD analysis used STAR-CCM+ which is commercial code and Governing equations were calculated by moving mesh which is rotated 90 degrees when ball valve operated opening and closing in 1 degree interval. The result shows change of mass flow rate according to opening and closing angle of valve. Flow decrease observed open valve that equal percentage flow paten which is general inclination of ball valve. Relation with flow and flow coefficient can not be proportional according to inlet pressure when compare with mass flow rate. Because flow coefficient have influence in flow and pressure difference. Namely, flow can be change even if it has same Cv value. The structural analysis used ANSYS which is a commercial code. Stress analysis result of internal pressure in valve showed lower than yield strength. This is expect to need more detail design and verification for stem and seat structure.

Key Words : Offshore Structures of High Pressure Control Valve(해양구조물 고압 컨트롤 밸브), Flow Rate(유량), Computational Fluid Dynamic(전산유체해석), Pressure Difference(압력차이), Stress Analysis(응력해석)

* 진주산업대학교 자동차공학과 (leecw@jinju.ac.kr)

주소 : 660-758 경남 진주시 칠암동 150

+ Green Technology Institute, JNU

++ 한국폴리텍항공대학 항공메카트로닉스과

1. 서론

밸브는 작동유체의 유량 및 압력 제어를 기본목적으로 사용되는 유체기계의 중요한 부품이다. 밸브 역사만큼이나 밸브의 종류 또한 산업현장에서 폭넓게 이용되고 있다.

밸브를 설계할 때 가장 기본이 되는 입력데이터는 온도와 압력 값이 중요한 변수가 된다. 일반적으로 유체의 화학적 성상에 따라 밸브의 재질은 달라지나 밸브의 크기를 결정함에 있어 우선시 되는 것은 역시 압력과 온도일 것이다.

이와 아울러 누설을 방지하기 위한 패킹이나 가스켓에 의해 발생하는 외부누설이나 시트와 디스크 사이에서 발생하는 내부누설 또한 설계시 아주 중요한 설계변수가 된다^(1,2).

현재 국내 중화학공업분야(석유화학, 정유플랜트, 발전설비)등 국가적인 관심에 힘입어 옥상용의 경우 눈부신 발전을 이룬 반면 해상용의 경우 선진 선급관련 인증 및 실적전 부재로 인한 개발에 한계를 느끼고 있는 실정이다.

해양구조물(FPSO, Drill Ship, Semi-Rig)의 핵심 부품인 Control Valve는 유체의 유량 및 압력을 제어하여 시스템의 전달력을 변화시키는 유압기기로서, 국내 조선 및 해양 산업의 지속적인 성장에 따라 시장 규모가 계속적으로 성장하고 있으며, 21세기를 대표하는 고부가가치 부품으로 급부상하고 있다.

현재 거의 모든 해양 구조물에 적용되는 Control Valve는 글로브 밸브를 사용하여 왔으나 점점 버티플라이 형이나 볼 밸브가 증가추세에 있다^(3,4). 본 연구에서 적용되는 볼 밸브의 경우 원유를 이송시키는데 사용되며, 유량을 많이 통과시키는데 목적이 있다. 유량계수가 일반 글로브 밸브에 비하여 약 3배 정도 크기 때문에 경제적이고, 일반 유체는 물론 원유, 펄프, 슬러리, 고형물질이 함유된 유체에 적합한 것으로 알려져 있으며, 이에 관한 연구가 국내외에서 다수 발표되고 있다^(1,2). 그러나 이러한 볼밸브를 해양구조물에 적용하기 위해서는 밸브 내부를 통과하는 유량계수와 유량, 압력강하 특성을 파악하는 것은 중요한 기술적 과제이다.

본 연구에서는 수입에 의존하고 있는 고압 컨트롤 밸브의 국산화를 위해 밸브 개폐각도에 따른 유량과 유량계수의 값을 분석하였고, 밸브 내압에 대한 응력해석을 수행하여 해양 구조물에 적용 가능한 기초 연구를 수행하였다.

2. 유동해석

2.1 유동능력

밸브규격 결정시에 전 세계적으로 가장 널리 이용되고 있

는 계수는 밸브유량계수(Cv)로서 아래의 식(1)과 같이 적용할 수 있으며, 배관에 영향을 고려하지 않았다.

$$C_v = Q \sqrt{\frac{G_f}{\Delta P}} \quad (1)$$

여기서 Q(gpm)는 유량을 나타내며, G_f는 액체의 비중량, ΔP(psi)는 상류 측과 하류 측의 압력저하를 나타낸다.

2.2 유동해석방법 및 경계조건

볼 밸브의 개폐각도에 따른 유동특성을 분석하기 위해 상용 CFD 코드인 STAR-CCM+를 사용하여 계산을 수행하였으며, 밸브가 완전 열린 상태에서 정상상태로 입구압력과 출구압력을 경계조건으로 두어 계산한 후 볼이 1°씩 회전하여 90°로 까지 계산을 수행하였다. 이 때 액추에이터에 의해 밸브가 닫히는 시간은 30초로 설정하였다. 볼의 회전방법은 이동격자(moving grid)를 사용하였으며, 그 중에서 ASI (Arbitrary Sliding Interface)기법을 사용하였다^(5,6).

본 연구대상의 볼 밸브는 해양구조물에서 점도가 높은 원유(crude oil)를 이송하는 배관라인에 설치되기 때문에 작동유체를 글리세린(C3H8O3)으로 가정하였다. 밸브 입-출구는 압력 경계조건을 부여하였으며, 출구압력은 대기압으로 고정하고 입구압력을 1bar~10bar까지 변화시켜 계산을 수행하였다.

Fig. 1은 본 연구에서 개발대상으로 삼고 있는 3-piece type 300bar 볼 밸브를 모델링한 것이며, Table 1은 설계된

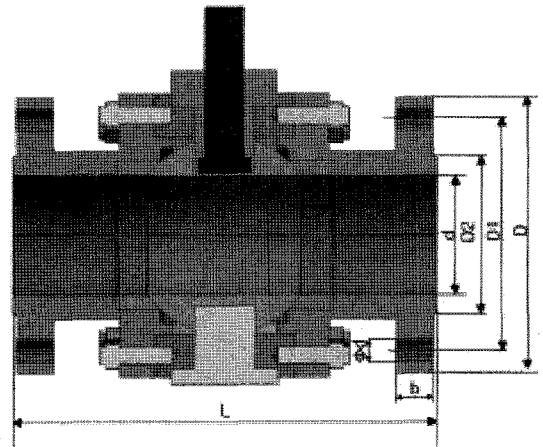

Fig. 1 Dimension of 3-piece high pressure ball valve

모델에 대한 기본치수를 나타내고 있다. 여기에서 유체가 지나가는 영역만 모델링하여 계산격자를 Fig. 2와 같이 구성하였다. 계산에 사용된 격자는 다면체(Polyhedral)로 약 20만 개 소요되었다. 일반적으로 육면체에 비해 격자가 절반정도 절약되는 장점을 가지고 있다.

계산격자는 파이프와 볼을 각각 모델링하여 격자를 따로 구성하여 동 좌표계에서 Import시켰고, 파이프와 볼 부분은 Interface 시켜 물리량이 전달되도록 설정하였다. 앞서 언급된 ASI는 서로 상대운동을 하는 격자면을 Interface시켜 에너지를 상호 전달하는 Moving Mesh 기법으로 Node을 반드시 일치시킬 필요가 없기 때문에 격자변형을 최소화 하면서 Time step을 결정함에 있어 보다 편리한 장점을 가지고 있다. 따라서 본 연구의 유동해석에서 관심영역인 밸브 개폐 각도에 따른 유량(m)과 유량계수(C_v) 변화추이를 살펴보고자 한다.

Table 1 Dimension of valve

Mark	Value(mm)
d	203
D	470
D1	397.7
D2	269.9
b	63.5
$\varnothing d$	38.1
L	740

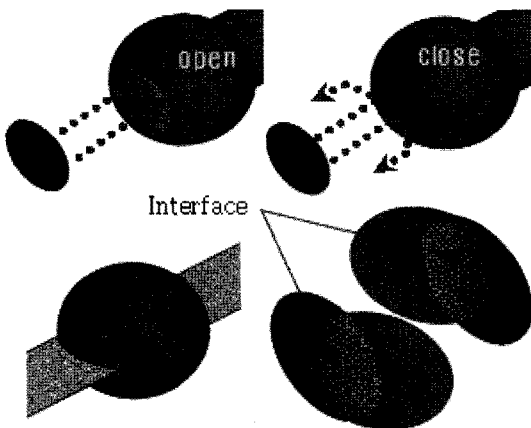

Fig. 2 CFD calculation grid system and region interface

2.3 유동해석결과 및 분석

Fig. 3은 입구압력이 4bar일 경우 밸브가 닫힐 때 유동의 입자추적 결과를 나타내고 있다. 밸브 닫힘 각도가 증가할수록 볼 내부의 유동이 복잡하게 발생되고 내부 순환강도가 크게 발생함을 알 수 있었다. 또한 볼 출구부분 파이프에서 유동재순환 영역이 발생함을 확인할 수 있고, 30°에서 가장 큰 유동재순환이 발생하였다. 이는 본 연구에서 설계된 볼 밸브 특성상 30° 부근이 밸브가 1/2 닫히는 지점이기 때문이다.

Fig. 4는 밸브 개폐각도에 따른 질량유량 변화를 나타내고 있다. 밸브가 열린 상태에서 닫히면서 유량이 감소하는 것을 알 수 있었고, 볼 밸브의 일반적인 특성인 이퀄 퍼센트(equal percentage)유동형태를 나타내고 있었다. 또한 입구 압력이 증가할수록 유량은 증가되나 선형적으로 증가되지 못한 것은 출구 압력이 동일하기 때문에 볼 입구에서 압력이 크게 발생하였기 때문으로 사료된다.

Fig. 5는 유량계수를 나타낸 것으로 유량과 압력차에 영향을 받기 때문에 Fig. 4의 질량유량과 비교해 보면 입구압력에

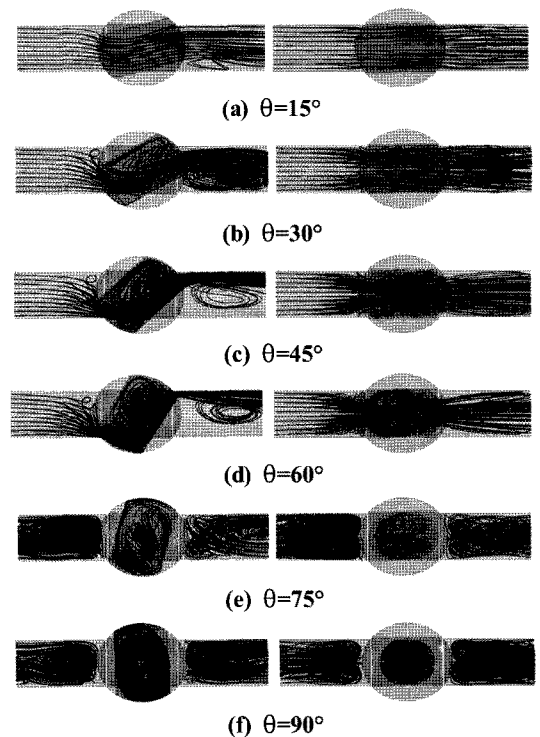

Fig. 3 Particle tracking distribution analysis results according to angles at Pin=4bar

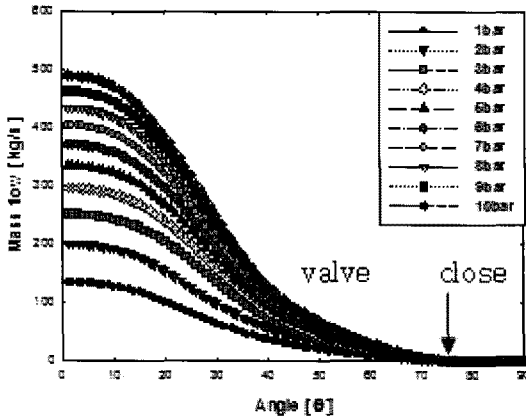

Fig. 4 Mass flow distribution by various input pressure

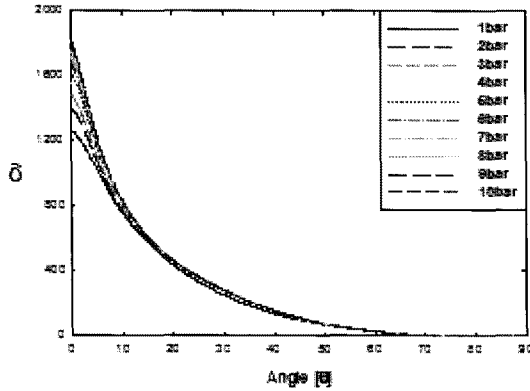

Fig. 5 Flow Coefficient(Cv) distribution by various input pressure

따라 유량과 유량계수와와의 관계가 비례적일 수 없음을 확인할 수 있었다. 즉, 동일 유량계수(Cv) 값을 갖더라도 유량은 달라질 수 있음을 의미하고 있다.

3. 구조해석

3.1 3D 모델링 개념설계

해양구조물용 고압 제어밸브를 국산화하기 위해 ANSI B16.34, ANSI B16.10, ANSI B16.25의 규정을 근거로 개발대상 볼 밸브를 Fig. 6과 같이 모델링하여 구조해석을 수행하였다.

본 연구에서는 해석 대상의 형상 모델링 CATIA V5를 이용하여 개념설계를 하였으며, 수치 해석에 사용된 상용 프로

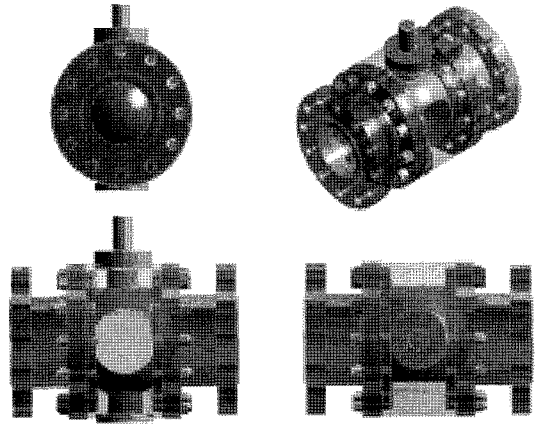

Fig. 6 3D modeling of ball valve

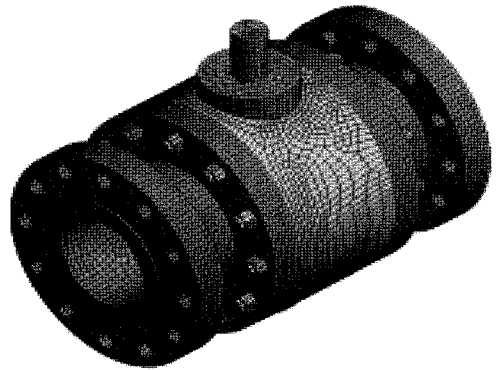

Fig. 7 CAE calculation grid system

그램은 ANSYS를 사용하여 해석을 수행하였다. 모델링과 해석의 편리성을 위해 나사산을 단순하게 처리하였으며 가스켓이나 링 부분은 모델링을 생략하였다.

3.2 유한요소모델링 및 경계조건

볼 밸브가 닫힌 경우의 압력조건을 사용하여 해석을 수행하였다. 볼 밸브의 응력 해석의 모델로는 3차원 유한요소모델(FEM)이며, Fig. 7은 볼 밸브의 계산격자를 보여주는 것으로 element 수는 100528개, node 수는 338904가 소요되었다.

구조조건은 파이프 연결 부분을 Fixed condition으로 가정하였다. 하중조건은 ANSI 1500class로 가정하여 내압 150bar를 바디와 시트링, 볼에 적용하였다. Table 2와 Table 3은 각 파트의 재질과 물성치를 나타낸 것이다.

3.3 구조해석결과

해석에서 사용한 물성치는 앞서 말한 Table 3을 이용하여 해석을 수행하였다. 사용재질이 소성 항복조건에 만족한다고 가정하고, Von-Misses 응력 값을 기준으로 평가하였다. 하중 조건은 볼 밸브가 닫힌 경우 내압 150bar를 가했을 때의 응력 분포를 Fig. 8에 나타낸 것이다. 최대응력은 밸브의 시트링에서 87.92MPa로 나타나고 있다.

Fig. 9는 최대변위를 나타내고 있으며, 최대변위 값은 0.036766mm로 압력에 의한 변형은 거의 영향이 없음을 알 수 있다.

Table 2 Material of part

Part	Stainless Steel
Body	ASTM A182 F316
Seat	
Stem	
Trunnion	
Low Trunnion	
Ball	

Table 3 Material properties

Properties	Value
Tensile Strength	515 [MPa]
Yield Strength	310 [MPa]
Young's Modulus	20.6E4 [MPa]
Poisson's Ratio	0.3

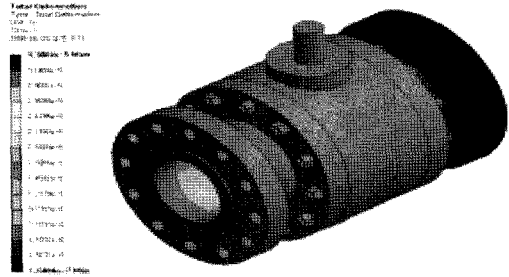

Fig. 9. Displacement distribution for valve

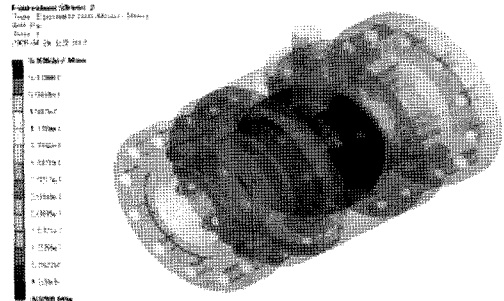

Fig. 10. Stress distribution for ball

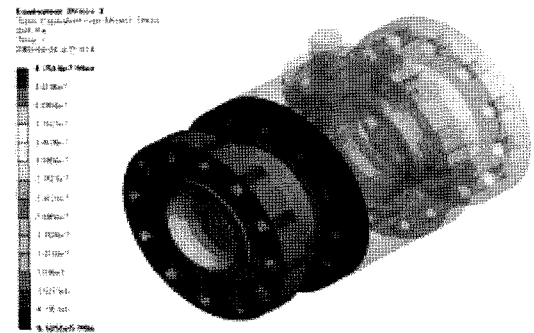

Fig. 11. Stress distribution for flange

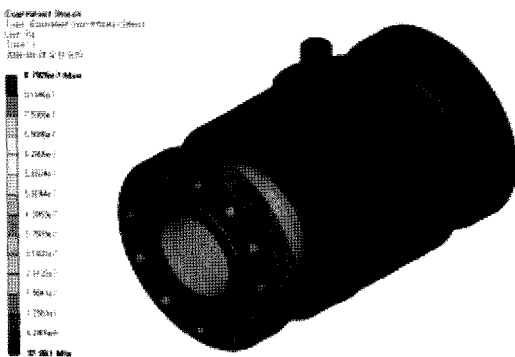

Fig. 8. Stress distribution for valve

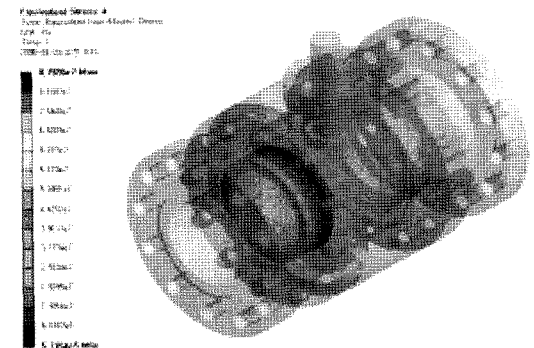

Fig. 12. Stress distribution for seat

볼의 최대응력은 58.36MPa로 Fig. 10에 볼의 응력 분포를 나타내었다. Fig. 11과 Fig. 12는 플랜지, 시트에서의 응력분포로서 최대응력은 47.51MPa, 87.92MPa로 나타났다.

4. 결론

본 연구에서는 수입에 의존하고 있는 고압 컨트롤 밸브의 국산화를 위해 밸브 개폐각도에 따른 유량과 유량계수의 값을 분석하였고, 밸브 내압에 대한 응력해석을 수행하여 다음과 같은 결론을 얻었다.

- (1) 밸브 개폐각도에 따라서 입구 압력이 증가할수록 유량은 증가되나 선형적으로 증가되지 못하는 것은 출구 압력이 동일하여 볼 입구에서 압력이 크게 발생하였기 때문인 것을 알 수 있었다.
- (2) 유동특성의 경우 이퀄 퍼센트(equal percentage)유동형태를 나타내는 경향을 확인할 수 있었고, 닫힘 각도 15° 이후에서는 유량계수가 유사하여 유량과 비례적인 관계가 성립되지 않음을 알 수 있었다.
- (3) 구조해석 결과 최대응력은 밸브의 시트링에서 87.92MPa, 볼의 최대응력은 58.36MPa, 플랜지에서는 47.51MPa이 발생하는 것을 알 수 있었다.

후 기

“이 논문은 2010년도 가성회 연구비 지원에 의하여 연구되었음.”

(This work was supported by Jinju National University Industry Academic Cooperation Foundation Grant.)

참 고 문 헌

- (1) Kim, Y. C., 2004, “Analysis and development of the upper ball valve inserted,” A Thesis for a Doctorate, Chungang University, Republic of Korea.
- (2) Kim, S. H., 2004, “Tolerance, structural strength and fatigue resistance tenfold bolbaelbeuui Computations,” A Thesis for a Master, Gangwon University, Republic of Korea.
- (3) Kim, D. G. and Kim, J. H., 2007, “LNG Analysis of Marine Globe Valve,” *Journal of the Korean Society of Marine Engineers*, Vol. 52, pp. 129~136.
- (4) Jung, H. S. and Kim, Y. H., 2007, “Miniature Cryogenic Globe Valve Using Finite Element Study on the design of the structure,” *Journal of the Korean Society of Marine Engineers*, Vol. 52, pp. 145~152.
- (5) Emerson, G., 2005, *Control Valve Handbook, 4th edition*, Emerson Co., USA.
- (6) Zappe. R., 2004, *Valve Selection Handbook, 5th edition*, Trans. of the ASME, USA.