

# 초보자를 위한 배관부속-엘보·티

## 연재 순서

- ① 실별난방제어시스템, 온수분배기 : 6월호
- ② 익스펜션조인트 : 7월호
- ③ 배관용 강관 : 8월호
- ④ 동관 : 9월호
- ⑤ 초보자를 위한 스테인레스강관 : 10월호
- ⑥ 초보자를 위한 배관부속-엘보·티 : 11월호



설비건설업을 하다보면 여러 가지 자재들을 사용해야 한다. 하지만 비슷한 제품을 우리가 시공하는 현장에는 어떤 제품이 적합한 것인지 궁금할 때가 많다. 더욱이 제품 특징 및 단가 등이 알고 싶을 때 일일이 찾아봐야 하는 번거로움이 따른다.

본지는 회원사의 설비자재에 대한 궁금증을 해소하기 위해 지난 6월호부터 특정 자재를 선정하여 제품의 특징, 제품단가, 영업담당자 연락처 등을 담은 '자재의 모든 것' 을 게재한다.

엘보란?

관(管) 속을 흐르는 유체의 방향을 바꾸는 장소에 사용하는 관이음을 통칭한다. 가단주철(可鍛鑄鐵) 또는 청동·황동으로 만들어지는데, 관과 접속시키기 위해

그 양 끝에 암나사를 내어 90°의 각도를 이루는 것이 보통이다. 이 밖에 45° 엘보·수나사 엘보·스트리트 엘보·45° 스트리트 엘보·다른지름(이경) 엘보 등이 있다.

엘보

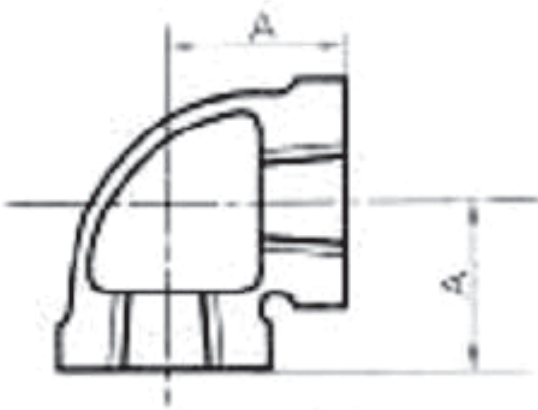

45° 엘보

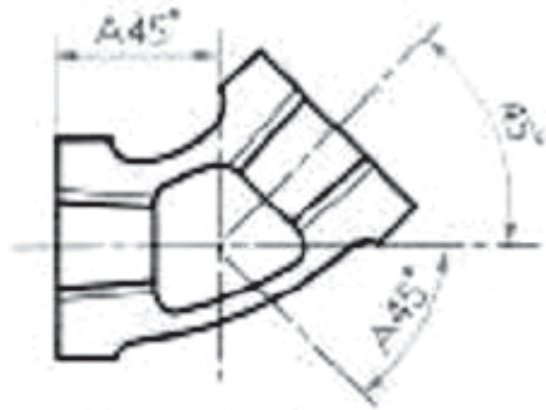

45° 스트리트 엘보

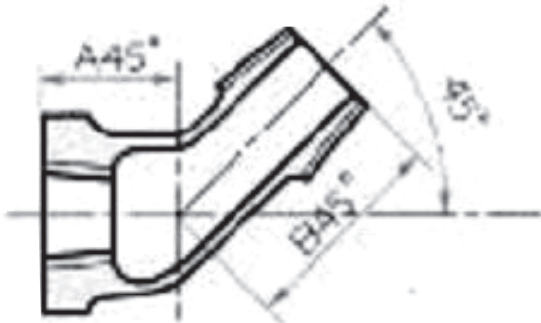

다른지름 엘보

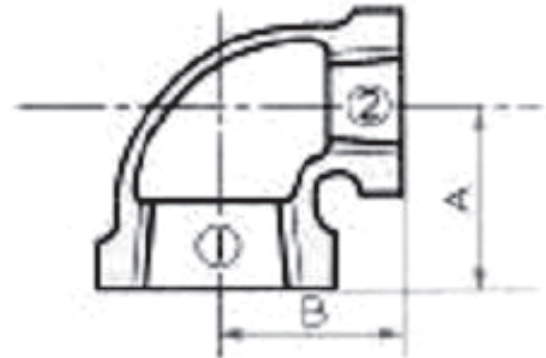

스트리트 엘보

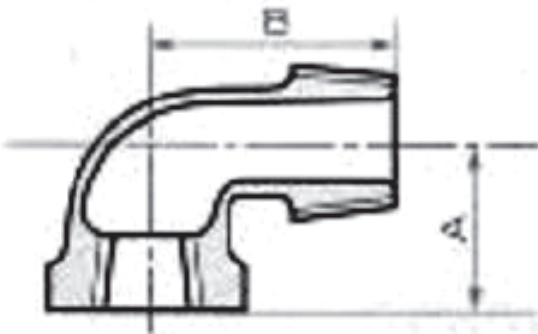

다른지름 스트리트 엘보

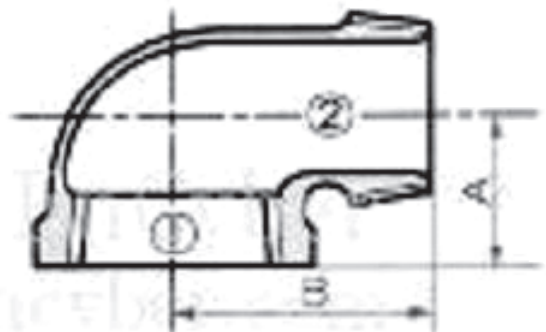

## 티란?



배관구가 3 방향으로 있는 T자형 배관용 이음쇠. 보통 엘보와 마찬가지로 관에 흐르는 유체의 방향을 바꾸고, 분기하는데 사용된다. 같은 관경의 파이프를 연결하는 일반 티, 다른 관경(이경) 파이프를 연결하는 티로 구성되며 통상 유류 분기의 목적으로 사용된다. ㉠

## 엘보, 티 규격현황

### 규격현황

KS규격번호	제품명	적용범위
B 1522	일반 배관 및 연료 가스 배관용 강제 맞대기 용접식 관 이음쇠	사용 압력이 비교적 낮은 증기·공기·물·기름·가스 등 일반 배관에 맞대기 용접으로 부착하는 강제의 관 이음쇠
B 1531	나사식 가단주철제 관 이음쇠	증기·공기·물·기름·가스 등의 일반 배관에 사용하는 나사식 가단주철제의 관 이음쇠
B 1532	나사식 배수관 이음쇠	KS D 3507(배관용 탄소 강관)을 배수관으로 사용할 때 사용하는 나사식 이음쇠
B 1533	나사식 강관제 관 이음쇠	증기·공기·물·기름·가스 등의 일반 배관에 사용하는 나사식 강관제 이음쇠
B 1541	배관용 강제 맞대기 용접식 관 이음쇠	주로 압력배관, 고압배관, 고온배관, 합금강 배관, 스테인리스강 배관, 저온배관, 및 가열로용 강관에 맞대기 용접으로 부착하는 강제 및 니켈-크롬-철합금제의 이음쇠
B 1542	배관용 강제 삽입 용접식 관 이음쇠	주로 압력배관, 고압배관, 고온배관, 저온배관, 합금강 배관, 스테인리스강 배관을 삽입용접으로 부착하는 강제 이음쇠

KS규격번호	제품명	적용범위
B 1543	배관용 강판제 맞대기 용접식 관 이음쇠	주로 압력배관, 고온배관, 합금강 배관, 스테인리스강 배관, 저온배관에 맞대기 용접으로 부착하는 길이 방향의 이음매를 가진 이음쇠
B 1547	일반 배관용 스테인리스강 관 프레스식 관 이음쇠	급수, 배수, 냉온수의 배관 및 기타 배관에 사용되는 스테인리스강 관의 연결에 사용하는 프레스식 이음쇠

### 엘보, 티 제조 및 판매업체

회사명	전화번호	담당자	비고
(주)휴스틸	02-828-9112	박철범 과장	제조
(주)화진벤드	051-204-8501	박성식 차장	제조
길산정밀(주)	041-732-9994	김동현 이사	제조
(주)부산카프링	051-832-2100	박정옥 부장	제조
동양벤드(주)	031-981-6400	김영선 부장	제조
삼광벤드(주)	055-296-5800	차상권 부장	제조
(주)AJS	02-3452-0009	김을한 과장	제조
성락벤드	031-311-0141	배상순 과장	제조
동신금속	031-565-7800	오광백 대표이사	판매
세계철강	02-892-3303	김영석 대표이사	판매
두성종합배관(주)	02-2612-1511	김형호 대표이사	판매
이-파이프(주)	031-502-2223	송기양 대표이사	판매

영어 유머

### Care in speaking – 말조심

One blistering, hot day when they had guests for dinner, the mother asked her four-year-old son to say grace before the meal. "But I don't know what to say," the boy exclaimed. "Oh, just say what you hear me say," the mother replied. Obediently, the boy bowed his head and murmured, "Oh, Lord, why did I invite those people here on a hot day like this?"

찌는 듯한 무더운 날 손님들을 청해 식사대접을 하게 된 어머니는 네 살 난 아들이에게 식사기도를 시켰다. "하지만 난 뭐라고 기도해야 하는지 모른단 말야." 하고 녀석은 큰 소리로 거역했다. "아냐, 엄마가 한 소리를 들은 대로 외우면 되는 거야." 꼬마는 암전히 고개를 숙이더니 중얼대기 시작했다. "하느님 맏소사. 어찌자고 이토록 무더운 날에 이 사람들을 초대했담?"

「재미있는 영어이야기에 확 빠져들기」 중에서