

일본자판기 시장 통계

■ 2005년말 자판기 보급 대수 및 연간자판 금액					
기 종	내 용 상 품 예	보 급 대 수		연간 자판금액(천엔)	
		2005년말	전년대비 (%)	2005년말	전년대비 (%)
음 료 자 판 기	청량음료	2,280,200	102.2	2,349,062,100	103.2
	우유	181,000	100.6	172,380,780	99.6
	커피 · 코코아(컵식)	154,500	97.8	152,649,090	96.8
	술 · 맥주	59,000	76.9	103,050,000	76.8
음 료 소 계		2,674,700	101.1	2,777,141,970	101.3
식 품 자 판 기	껌 · 캔디 외	22,800	80.0	3,870,000	79.9
	빵 · 안주 외	5,700	96.6	2,782,000	96.2
	면 · 냉동식품 외	34,500	81.6	53,800,000	81.5
	아이스크림 · 얼음	39,700	98.0	17,468,500	98.0
식품자판기 소계		102,700	87.6	77,920,500	85.1
담 배 자 판 기	담배	616,200	99.0	1,962,510,000	99.9
티 켓 자 판 기	승차권	20,800	101.0	1,495,065,000	102.0
	식권 · 입장권 외	22,000	104.8	227,520,000	105.2
티켓자판기 소계		42,800	102.9	1,722,585,000	102.4
기 타 자 판 기	우표 · 엽서 외	2,400	85.7	3,840,000	85.7
	면도기 · 양말 외	124,000	100.6	41,923,000	100.6
	신문 · 잡지	8,800	98.9	8,290,600	99.9
	생리대 · 콘돔	60,300	99.7	21,201,000	100.1
	건전지 · 완구 외	711,000	100.6	279,504,100	102.8
기타자판기 소계		906,500	100.5	354,758,700	102.1
자동판매기 합계		4,342,900	100.3	6,894,916,170	101.0
자 동 서 비 스 기	환전기	79,000	99.4	-	-
	비디오 소프트 · 빼짱코 구슬 대여기	32,000	97.0	-	-
	코인 로커 외	1,128,300	101.9	99,384,400	102.0
자동서비스기 합계		1,239,300	101.6	99,384,400	102.0
합 계		5,582,200	100.6	6,99,94,300,570	101.0

■ 기종별 보급현황

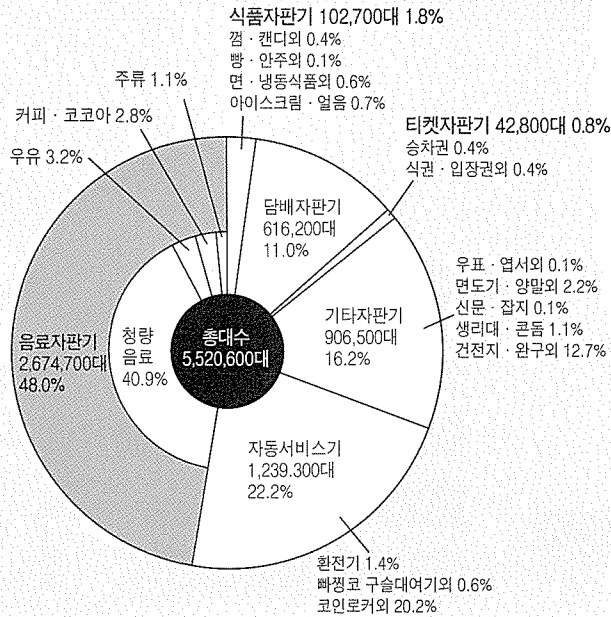

■ 중심상품별 연간 자판금액·구성비

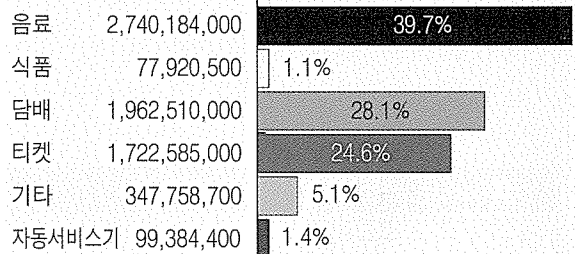

■ 연도별 보급수 및 연간자판금액추이

연도	보급대수(대)	전년비(%)	자판금액(천엔)	전년비(%)
1994	5,412,460	100.1	6,435,228,108	103.3
1995	5,395,660	99.7	6,488,295,457	100.8
1996	5,440,570	100.8	6,612,568,860	101.9
1997	5,476,290	100.7	6,743,963,020	102.0
1998	5,500,400	100.4	6,896,948,870	102.3
1999	5,537,500	100.7	7,016,396,800	101.7
2000	5,607,500	101.3	7,112,293,200	101.4
2001	5,556,700	99.1	7,052,283,600	99.2
2002	5,524,700	99.4	6,979,883,900	99.0
2003	5,520,600	99.9	6,942,749,300	99.5
2004	5,548,100	100.5	6,923,401,430	99.7
2005	5,582,200	100.6	6,994,300,570	101.0

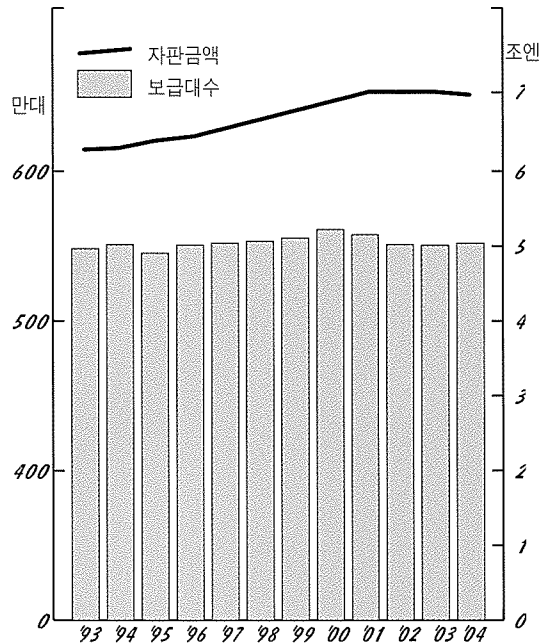

■ 음료자판기 최근 5년간 보급대수

년도	소프트 드링크	커피,코코아(컵식)	우 유	맥주, 사케
2005	315,064	9,747	20,677	10,550
2004	316,644	11,842	18,231	4,048
2003	312,482	11,576	18,215	3,231
2002	284,398	12,014	23,998	4,181
2001	301,923	13,231	34,574	6,407

■ 음료자판기 최근 5년간 매출금액

년도	소프트 드링크	커피,코코아(컵식)	우 유	맥주, 사케
2005	105,858,607	8,831,463	9,973,445	4,179,568
2004	109,400,373	10,582,269	8,697,575	1,754,550
2003	111,152,792	10,202,019	8,756,577	1,303,391
2002	105,426,645	9,937,332	11,878,067	1,613,518
2001	121,246,840	11,348,917	17,562,297	3,192,374

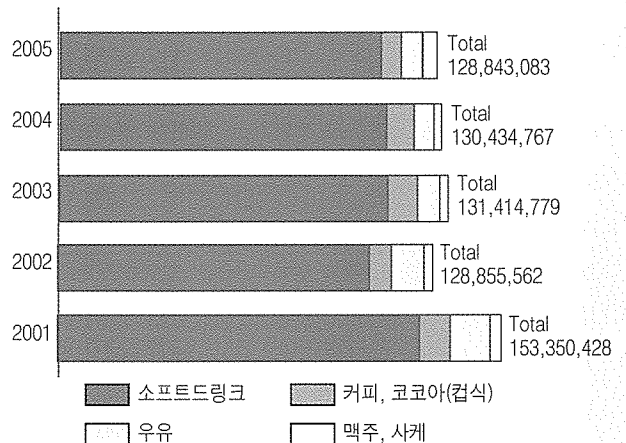
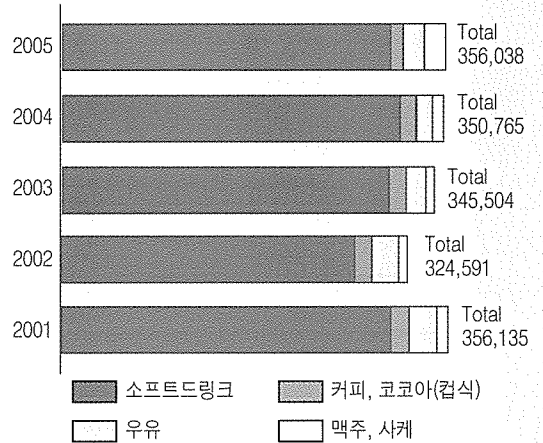

■ 미국 자판기 보급대수 및 연간 자판금액

기종	2004년		전년대비(%)		구성비(%)	
	보급대수	자판금액(천엔기준)	대수	자판금액	대수	자판금액
PET드링크	348,500	4,213,809	100.4	103.5	4.5	9.5
콜드드링크(컵)	132,000	1,509,000	86.3	97.0	1.7	3.4
콜드드링크(용기)	3,256,000	22,391,000	100.8	107.3	42.0	50.7
밀크	83,000	619,000	103.4	125.6	1.1	1.4
과자/스낵/빵	1,280,000	9,003,000	102.2	103.5	16.5	20.4
아이스크림	122,000	896,000	105.2	104.2	1.6	2.0
식품	161,500	3,118,325	99.7	102.1	2.1	7.1
담배	125,000	1,087,000	90.6	93.5	1.6	2.5
콘돔	2,236,500	411,275	100.9	101.5	28.9	0.9
기타	-	942,000	-	96.4	-	2.1
합계	7,744,650	44,190,409	100.6	104.8	100.0	100.0

주) 이 통계는 미국 Vending Times지의 조사를 바탕으로 일본자판기공업협회가 작성한 자료임

■ 자판기 보급대수 및 연간금액 미·일 대비

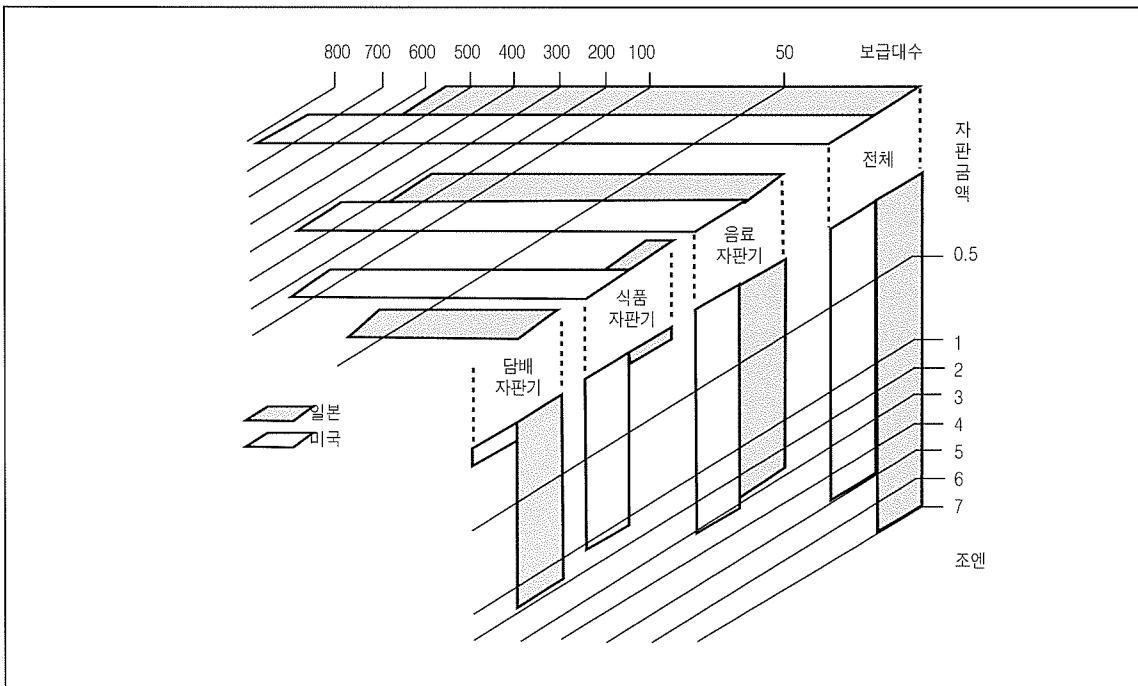

주) 1. 일본 보급대수, 자판금액 2005년 12월 말 현재, 미국 2004년 12월 현재 2. 미국 자판금액 1달러 = 110엔 환산