

風水地理說과 住宅 設計 (3)

朴時翼

工學博士, 日新종합건축사사무소

Report/Feng-Shui Theory and Architectural Design
by Park, Sea-Ik

Ⅲ. 方位論

1. 住宅 方位論의 根源

풍수지리설의 이론은 인간의 생활에 이상적인 위치를 선정하는 방법의 하나로써 地勢를 형성하고 있는 山이나 江 등의 지리적인 조건 이외에도 方位에 대한 영향력을 매우 중요시 하고 있다. 그러므로 풍수지리설에서는 山, 水 및 方位의 3가지 조건을 風水構成의 3요소라고 말하고 있다. 따라서 이 方位에 대한 의미의 중요성은 墓에 있어서는 각 墓가 갖고있는 고유한 성격을 분석하는 기준으로 해석된다. 즉 墓의 方位에 의하여 그 墓의 성격을 분석하게 된다. 이러한 방법으로써 陰宅에서는 方位를 24方位로서 분류하여 각 方位에 대한 그 후손의 영향을 貴格, 富格 그리고 孫格 등 실로 수 없이 많은 종류로 구별하게 된다. 이러한 方位의 개념은 건축 특히 주택에도 적용되어 주택이 배치된 방위에 의하여 그 주택에 거주하는 사람들의 幸 또는 不幸의 영향이 서로 다르게 나타나는 것으로 해석한다. 이와같이 陰宅에 있어서나 陽宅에서도 각각의 方位에 따라서 그 영향이 행복 또는 불행으로 서로 다르게 나타나는 그 이론의 근원은 周易에서 찾게 된다.

周易은 그 이론의 근본을 自然과 人間의 본질적인 관계를 形而上學的인 해석에 두고 있어서, 古代로부터 東洋의 文化는 직접 또는 간접으로 이 周易의 이론에 지대한 영향을 받으며 전해져 내려왔다. 침술과 漢方 등 동양의학이론적 근거는 모두 이 周易의 이론에 근거하고 있으며, 생활상의 중요한 날자는 일진에 의하여 선택되었으며 사람의 이름이나 건물의 명칭도 대부분이 이 周易의 陰陽五行論에 의거하여 결정하게 되었고 인간의 運命도 역시 이 周易의 이론으로 풀이되었다. 이와같이 周易은 과거에 있어서 실제적인 生活에 중요한 基準으로 전해져 내려왔으며 이 易의 이론은 風水는 물론 建築에도 직접적으로 적용되어 전해져 내려오고 있어서 현재도 〈南向집에 東向大門〉 건물을 가장 이상적인 주택의 배치로서 인식하고 있는 실정이다. 즉 周易의 이론으로는, 비록 동일한 형태의 건물이라고 하더라도 建物과 大門의 方位에 따라서 그 건물에 居住하는 사람들의 생활상의 발전 정도가 달라진다는 주장이어서, 이들 건물을 구성한 공간들의 方位가 잘 맞게 되어 있는 곳에 거주하는 사람들은 生活이 매우 順調롭게 발전하게 되며, 반면에 건물과大門의 방위가 잘 맞지 않는

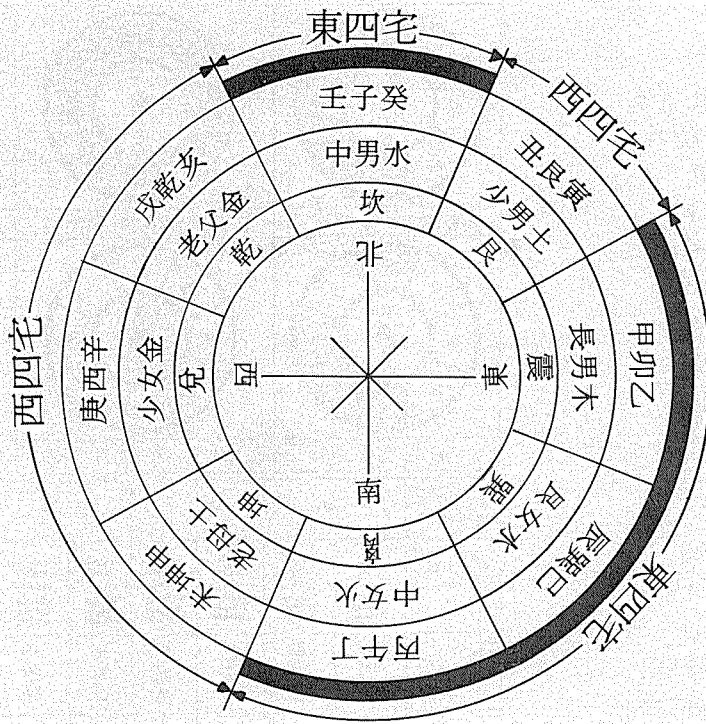

(그림 1) 方位의 分析圖

경우의 건물에서는 그 곳에 居住하는 사람들은 발전의 속도가 느리며, 심지어는 그 곳에서 질병과 재산의 損失 및 人命의 피해 등 불행한 일을 당하게 되는 것으로 해석하게 된다. 建築空間의 方位에 따라서 그곳에 거주하는 사람들의 생활에 興亡이 좌우된다는 이러한 이론들은 현대의 과학적인 이론으로는 아직 명쾌하게 설명하기 어렵다. 이러한 이론들을 정확하게 분석하기 위해서는 地球 자체가 갖고 있는 磁氣의 理論이나 또는 그 외의 自然的인 無限한 힘 등의 완전한 해석, 그리고 이들 地磁氣와 그 이외의 힘, 예컨대 태양의 흑점, 달(月)의 변화 등등 이들 힘들에 의한 人體와의 변화관계 등에 대한 정확한 해석등이 요구되고 있으며 이러한 분야의 전문적인 연구는 비단 建築에 관한 분야 이외에 地球物理學, 生物學, 醫學 등 각종 분야의 종합적인 연구가 필요하게 되는 문제이다. 그러나 이러한 내용들은 직접적으로 建築空間의 올바른 의미의 해석이라는 관점에서 볼 때 앞으로는 반드시 규명되어질 것으로 생각된다. 동양의 오래된 철학에 나타난 이러한 自然의 힘 즉 方位에 따라서 나타나는 여러 종류의 힘에 대한 연구는 自然과 人間의 본질에 대한 해석이며, 그러므로 앞으로의 연구방향에 대한

제시인 것이다. 풍수지리설의 이론에 내포된 이러한 건축의 方位論에 대한 그동안의 십여년간의 본인의 연구결과로서는 이 方位論은 상당한 근거가 있음을 확인하게 되었다. 예컨대 동일한 南向집이라고 하더라도 大門의 方位가 東向이나 東南向인 집에서는 발전이 많고 반면에 大門이 南西에 있는 집은 불행한 일이 많은 것을 확인하게 되었다. 그러므로 건물의 方位에 관련된 이론중에서 대표적인 이론만을 간추려 설명해 본다.

2. 東四宅·西四宅 理論

住宅을 포함한 建築物이 그의 배치된 方位에 따라서 그 곳에 居住하는 사람들의 생활의 발전 또는 불행의 결과를 해석하는 이론중의 대표적인 내용은 바로 「東四宅, 西四宅 論」이라고 말할 수 있다. 그런데 이 東四宅·西四宅의 理論的 배경은 역시 周易에 있음은 물론이다. 즉 이 東·西四宅의 이론은 住宅 또는 建築物이 大門의 배치된 方位에 의하여 그 곳의 氣의 성격을 서로 다르게 구분한다. (그림1 참조)

가. 東·西四宅의 이론 구성

주택의 배치된 방위에 따르는 吉凶을 판단하는 기준으로서 이 東四宅·西四宅의 이론적 구성은 다음과 같이 5 단계의 과정으로 분류한다.

- ① 주택이 배치된 地의 方位 360°를 南北의 축을 중심으로 하여 8方位로 분류하여 한 방위를 45° ($360^{\circ} \times 1/8 = 45^{\circ}$)로 구분한다. 즉 北, 北東, 東, 南東, 南, 南西, 西 그리고 北西의 8方位로 분류한다. (그림2-①참조)
- ② 위의 8方位의 구분위에 각각의 개별적 성격을 周易의 八卦로서 적용하여 분석한다. (그림2-②③④⑥ 참조)
- ③ 위의 8方位 中에서 東四宅의 方位로서 4方位와 西四宅의 方位로 4方位를 구분한다. 東四宅의 方位는 北, 東, 南東 그리고 南의 四方位이며, 西四宅의 方位는 北東, 南西, 西 그리고 北西의 四方位이다. (그림 2-⑤참조)
- ④ 주택이 배치된 마당의 中心點에서 건물의 중심 위치가 8方位중에 어느 方位에 해당되는가를 측정한다. 또한 주택의 大門의 위치도 역시 마당의 중심점에서 측정하여 그 方位를 분석한다.
- ⑤ 건물과 大門의 方位間의 상호관계를 東四宅·西四宅의 이론과 陰陽 및 五行의 理論으로 분석하여 그 吉凶을 판단한다.

나. 東·西四宅의 配合

風水의 方位論에 있어서 住宅의 가장 중요한 핵심은 건물과 大門의 方位에 관한 이론이다. 이 方位論에서의 주된 관점은 건물이 배치된 方位와 大門의 方位가 모두 東四宅이거나 또는 모두가 西四宅의 방위에 위치한 것을吉한 것으로 규정함에 큰 의의가 있다. 즉 건물의 중심부가 마당의 중심점에서부터 正北에 위치하여 南쪽으로 面하고 있는 배치에서는 건물의 방위는 北쪽에 있으므로 이 正北은 東四宅의 방위가 된다. 이러한 남향 건물에 있어서 大門의 위치는 대지나 도로의 조건에 따라서 여러가지의 方位로 배치될 수 있다. 따라서 이러한 배치에 있어서 이상적인 대문의 방위는 역시 東四宅의 方位에 있어야 吉한 집이 되므로 吉한 대문의 방위는 正北, 東, 南東 또는 南쪽에 있는 것을 말한다. 그러나 남향으로 배치된 건물에 있어서 대문의 위치가 西四宅의 방위 즉 北東, 南西, 西 또는 北西에 있는 배치는 凶한 집이 된다.

이와는 반대로 건물의 위치가 西쪽에 있어서 東向하는 건물, 즉 西四宅의 방위로 배치된 건물에 있어서는 대문의 위치는 역시 西四宅의 방위 즉 北東, 南西, 西 또는 北西에 위치하여야 吉한 집이 된다. 그러므로 건물의 위치가 東四宅이면 大門도 역시 東四宅의 方位에 있어야 吉하여 만약에 이 경우에 대문은 西四宅에 있어서 그 방위가 서로 東·西로 혼합되어 있으면 凶한 배치가 된다. (그림 3-1 참조)

다. 方位의 陰陽과 五行

주택의 方位에 따르는 의미의 분석은 건물과 대문의 方位가 同一한 四宅의 方位에 있어야 좋은 배치가 됨은 이미 위에서 말한 바와 같으나, 방위상의 이론에 있어서 이와 병행하여 고려해야 될 사항은 各方位의 陰陽과 五行에 따르는 상호관계의 分析에 관한 내용이다.

方位의 陰陽과 五行은 八方位의 각각에 대한 陰 또는 陽의 분류와 또한 水·火·木·金·土의 五行의 分類에 의한다.

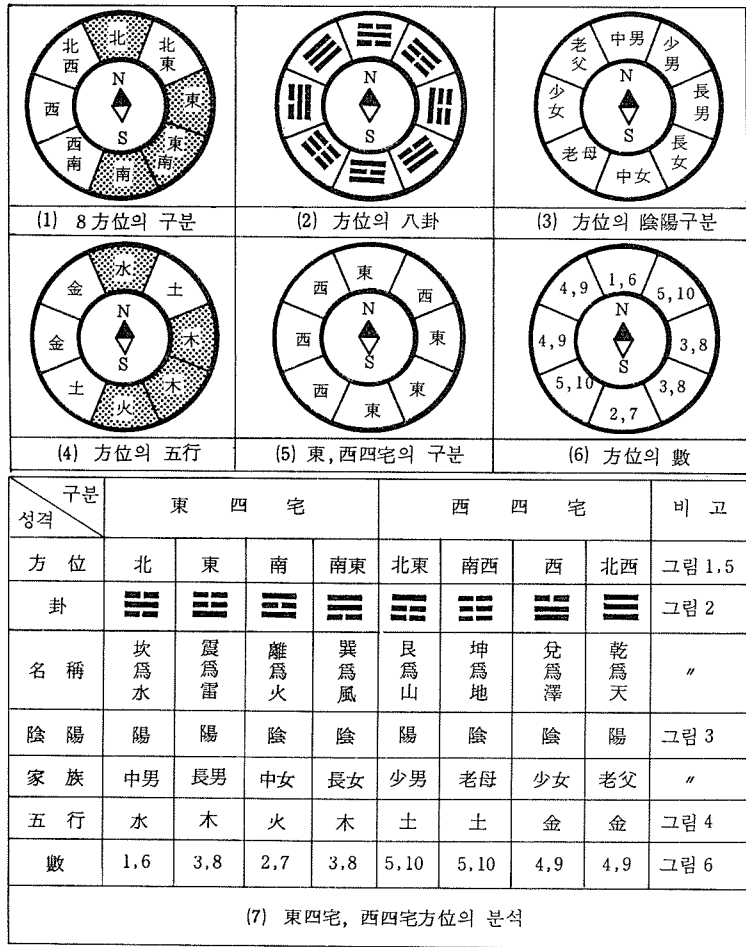

(그림 2) 東西四宅의 方位 分析圖

건물의 방위해석 기준

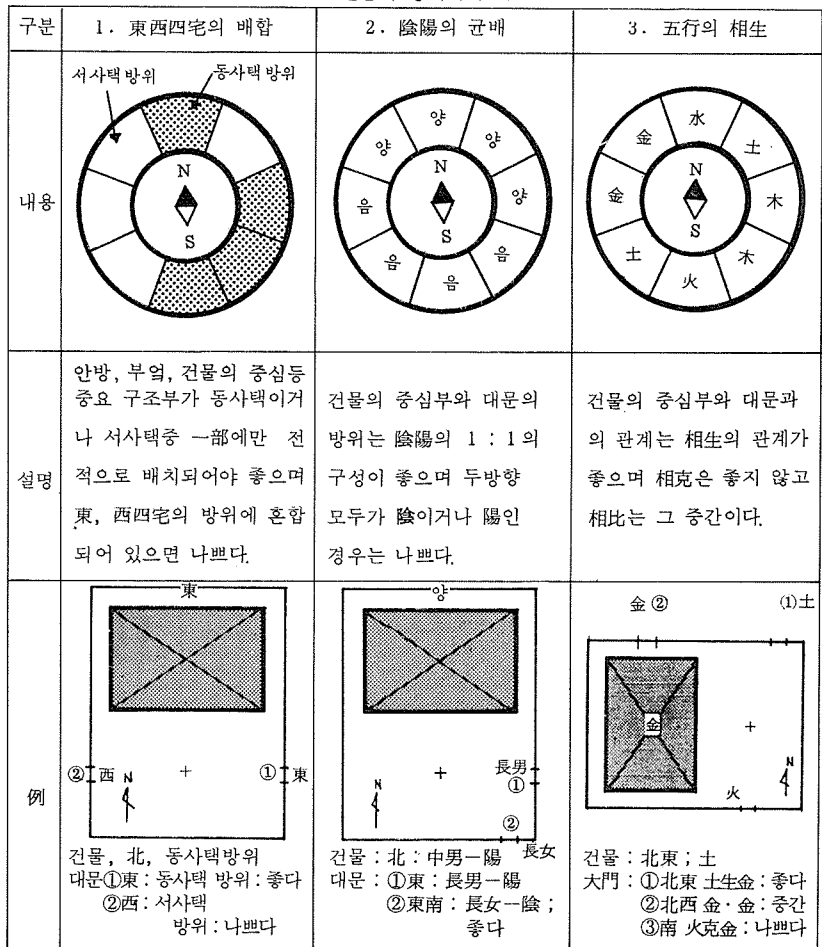

(그림 3) 建物配置의 方位의 分析圖

陰陽의 이론에 있어서는 건물의 방위와 대문의 방위는 서로 다른 성격, 즉 건물이 陽이면 대문은 陰이 좋으며, 건물의 방위가 陰이면 대문의 방위는 陽이 좋은 것이다. 건물과 대문의 방위가 모두 陰이거나 또는 모두 陽인 배치는 좋지가 못하다. 그리고 팔방위의 陰 또는 陽의 구별은 八卦에 기준한다 (그림 3-2 참조)

건물과 대문의 방위에 대한 五行의 분석은 五行의相生과相克의 이론에 의하여 결정된다.

즉 팔방위는 五行의 이론에 의하여 각각 水, 火, 木, 金 또는 土로 구분되므로 (그림 3-③ 참조) 주택의 건물과 대문은 각각의 위치에 따라서 五行으로 해석된다. 그런데 五行의相生이란, 水生木, 木生火,

火生土, 土生金, 金生水를 말하며, 五行의相克이란, 水克火, 火克金, 金克木, 木克土, 土克水를 말한다.

이와같은 五行의相生과相克의 이론에 의하여 건물이 正北에 위치한 경우에 이 방위는 五行上으로는 「水」에 해당된다. 그리고 대문이 동쪽에 있으면 五行으로는 木에 해당된다. 그러므로 건물과 대문은 五行上으로 水와 木이 되어서 이들 水와 木은 水生木의相生 관계로서 이상적인 배치가 된다. 그러나 같은 남향건물 (즉 五行上의 水) 이라고 하더라도 대문의 방위가 南西 즉 「土」가 될 경우에는 건물과 대문은 水와 土가 되어 서로相克이 되어서 좋지 못한 관계가 된다. (그림 3 참조)

3. 주택 方位에 따르는 해석

풍수지리설에서 건물의 배치는 건물과 대문이 각각의 방위에 의하여 그 영향의 吉 또는 凶을 분석한다. 그 분석의 방법은 방위에 따르는 東·西四宅의 이론과 陰陽 및 五行의 이론이 종합되어 분석하게 된다. 이러한 方位의 이론에 의하여 주택의 배치에 따르는 吉凶의 해석은 다음의 表와 같다.

이 表의 내용은 「陽宅三要」에 나타난 내용을 전대수씨가 번역한 것과 張龍得氏의 이론을 대표적으로 소개한 것이다.

表 1 南向 주택

⑧ 북서문 (六煞宅)

- 간혹 초년에는 재산도 모으나 이 집에 오래 살면 차차로 아내와 상극이며 자식은 병들어 재산을 탕진하고 집안이 망한다.
- 東西不配合, 相生, 純陽.
- 발전이 부족하며 老後에는 상처한다.

⑦ 서문 (禍害洩氣宅)

- 산업이 줄고, 부인이 젊어서 죽으며, 떠돌아 다니면서 도박을 즐기고 음탕하며 끝내는 패가하는 흉상이다.
- 東西不配合, 相生.
- 발전이 부족하며, 金生水하므로 小家를 둔다.

⑥ 남서문 (絕命宅)

- 가슴이 아프고 체중과 황달이 있으며, 가운데 아들이 단명하고, 외롭게 살며 재산을 도둑에게 사기당하고, 소송 사건과 구설수가 있으며 후사가 끊긴다.
- 東西不配合, 相克.
- 질병이 끊이지 않는다.

① 북문 (伏位主純陽宅)

- 초년에는 크게 일어서나 오래 가지 못하며, 아내와는 상극이고 애들은 상해, 주인이 집을 나가 혼자 살게 된다.
- 집안이 화평하고 발전한다.
- 자손이 생기고 재물이 늘다.

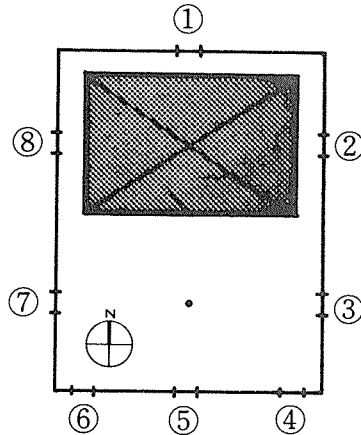

⑤ 남문 (延年宅)

- 북·북·수를 고루 갖추고, 이들은 효성스럽고, 손자는 슬기 있고 충의로우며, 덕행이 높고 학식이 깊으니, 아들 넷에는 손자가 집안에 가득하나, 단지 이 집에 오래 살면 아내에게 좋지 않다. 속병이 있고 눈병을 자주 앓는다. 그러나 이 집 동쪽·남동쪽에 부엌을 드리면 그렇지 않으니 온전하게 길하다.
- 東四宅配合, 五行은 相克.
- 발전이 빨리온다. 유아독존격이다.

② 북동문 (五鬼宅)

- 혹은 강물에 몸을 던지고 혹은 목을 매 죽으며, 관사 구설, 도둑, 화재등으로 재산을 잃고 집안이 망하며, 부자간이나 형제간에 불화하며 아내와는 상극이고, 이들은 상하고 부모에 거슬려 불효하며, 속에 체증이 있어 고통을 당한다.
- 相克으로 흉하며 官災가 발생한다.
- 父子間 의리가 끊어지고 자식은 出家, 係이나 빠다.

③ 동문 (天醫宅)

- 초년에는 길하나 이 집에 오래 살면 아내를 상하고 자식과는 상극이며, 식구마다 건강을 잃되, 남녀 모두 착한 일을 좋아하여 어질고 의로운 일을 많이 한다.
- 東西宅配合, 相生.
- 집안이 발전한다. 純陽인 까닭으로 별거가 많다.

④ 남동문 (生氣宅)

- 다섯 아들이 과거에 급제하고 남녀가 모두 준수하며, 아들과 손자가 어질고 착하며, 집안이 번성하니 부귀의 극이며, 부부 해로하고 영예로운 일이 많으며 대대로 영화를 누릴 제일 길택이다. 식구마다 건강하며, 부녀자도 현숙하고 고루 하게 된다.
- 東四宅配合, 陰陽五行 모두 좋다.
- 富貴가 모두 좋아 가장 이상적이다.

表 2. 南東向 주택

⑧ 북서문 (天乙宅)

- 초년에는 부할 뿐 아니라 귀하게 되고 건강하고 장수하며, 남자는 어질고 여자는 의로우나, 이 집에 오래 살면 세월이 갈수록 아내와 화합하지 못하고, 자식들은 병을 얻어 의롭게 지내게 된다.
- 西四宅 配合, 相生.
- 出世와 재산에 有利하다.

⑦ 서문 (延年宅)

- 남자는 총명하고 여자는 빼어나며, 충효하고 어질고 훌륭하니, 가도가 화순하며 부귀 영창하고, 장원급제가 계속 나오며 특히 작은 아들들이 융성하고, 남자가 다 같이 수를 누리며, 년, 년에 발복하고 사·유·축해에 길하니 서사택중에서는 제일 길한 집에 든다.
- 西四宅 配合, 相生
- 富, 貴로 모두 발전한다.

⑥ 남서문 (生氣宅)

- 가업이 일어나고, 살림이 왕성하게 늘고, 남자가 다 수를 누리며, 아이들이 많고, 효도하는 아들에 손자는 어지나 세월이 갈수록 여러 재난을 면할 길 없어서 차길하다.
- 西四宅, 配合.
- 집안이 和平하고 발전한다.

① 북문 (五鬼之宅)

- 젊은이에게 크게 불리하여 강물에 몸을 던지거나 목을 매 죽으며, 관사·구설·시비·도둑 등으로 재산을 잃고 집안이 망하며, 집안에 사악한 마가 들어서 병과 재난이 끊이지 않고 모든 일에 불리하다.
- 東西不配合, 純陽, 相克.
- 집안이 不和 질병이 계속된다.

② 북동문 (伏位宅)

- 초년에는 재산을 모으고 순조로우나, 차차 처자에 해롭고 집안에 병이 그치지 않는다.
- 西四宅 配合, 純陽.
- 발전이 있다. 재산이 넉넉하다.

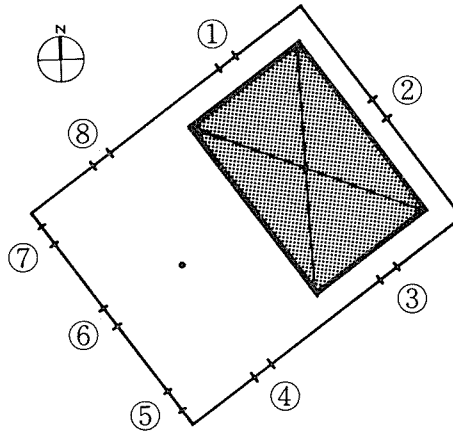

⑤ 남문 (禍害宅)

- 초년 사이에는 부귀를 누리는 수도 있으나 부녀의 성질이 강하여 남편의 권리를 빼앗으려 들며, 이 집에 오래 살면 건강에 나쁘고 경맥이 고르지 못하며 특히 여자가 집안을 시끄럽게 한다.
- 西東不配合, 相生.
- 初年에는 吉한듯하나 오래가지 못하여 不吉하다.

③ 동문 (六煞宅)

- 어린애에게 해가 미치고 남녀간에 젊어서 죽으며, 신경계통의 병과 비장, 위장, 간장이 나빠지며, 재산을 잃고 의붓 자식이 집안을 장악하고 관사와 도둑 맞는 수가 있다.
- 東西不配合, 相克.
- 官災와 事故로 집안이 不和하다.

④ 남동문 (絶命宅)

- 어린 아이가 상하며, 의붓자식이 대를 잇고, 밖에서 화가 들어와 소송사건과 도둑수를 만나며, 간장·비장·위장·입병등 재난과 질병이 겹치는 흉상이다.
- 西東不配合, 相克.
- 官災와 질병으로 집안이 不和하다.

表 3. 西向 주택

⑧ 북서문 (五鬼宅)

- 안팎으로 급격스럽게 나쁘니 관사·구설·화재·도둑 등의 재난이 끊이지 않고, 남녀간에 젊어서 죽으며, 가슴과 배가 아프고, 가산이 줄고, 부자 사이가 화목하지 못하고 만아들의 대가 끊기어 크게 흉하다.
- 不配合, 相克.
- 집안이 不和하며 재산과 건강에 피해가 크다.

⑦ 서문 (絶命宅)

- 외로이 살며 후사가 끊기니 만아들과 만딸이 일찍 죽고, 가슴·배·허리·다리가 아프고, 남편은 상하고 자식과는 의가 나빠 집안이 화목치 못하며, 재산을 잃는다.
- 不配合, 相克.
- 건강과 재산을 모두 잃는다.

⑥ 남서문 (禍害宅)

- 모자간에 화목하지 못하고, 처음에 재산을 잃고, 이어서 건강을 상하니 황달에 걸리거나 비·위에 병이 왔으며, 재산이 있되 건강을 잃든지 건강해 되 재산이 없든지 그 중 한가지이며, 두가지를 겸해 가질 수는 없다.
- 不配合, 相克.
- 건강과 재산을 잃는다.

① 북문 (天乙宅)

- 가난을 벗어나니, 초년에는 건강하고 공명을 이루어 지위가 오르며, 온 집안이 경사롭고 덕을 쌓으며 남을 도우며, 오래 지나면 의롭게 지내며, 부녀가 집안을 지행한다.
- 東西宅 配合, 相生.
- 집안이 화목하고 발전한다.

② 북동문 (六殺入宅)

- 집안이 어지럽고 편안치 못하며, 간장과 비장에 병이 있으며, 초년에 괴롭고 어려워지며 혹 건강할 수는 있으나 아내를 잃고 집안이 망한다.
- 不配合, 相克.
- 건강과 재산을 잃는다.

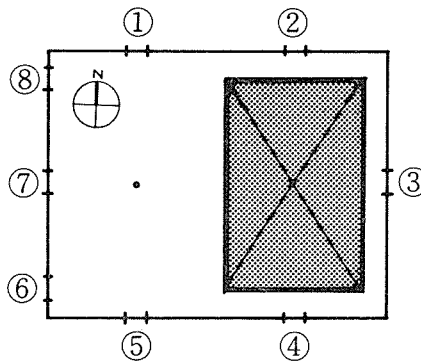

⑤ 남문 (生氣宅)

- 크게 부하고 크게 귀히 되며 공명이 현달하여 하늘을 가듯 거침없이 나아가며, 아내가 어질고 아이들은 효도하며, 남자는 총명하고 여자는 빼어나니, 년 크게 길하고 다시 년이 길하며, 벼슬길이 가장 이로우니 궁핍한 서생이 하루 아침에 일어나듯 부귀가 넘치고 특히 남동쪽 부엌은 더욱 길하다.
- 東四宅, 配合.
- 건강과 재물이 크게 번성한다.

③ 동문 (伏位宅)

- 초년에는 부와 귀를 발하는 집이나 부인의 수명이 짧고 식구마다 건강이 좋지 않으며, 이 집에서 오래 살면 양자로 대를 잇고 외로이 홀로 지내게 된다.
- 東四宅, 配合.
- 발전이 있다.

④ 남동문 (延年宅)

- 공명이 일시에 떨치며, 초년에 가난하나 차차 부하게 되고 뛰어난 재주를 가진 가족이 많이 난다.
- 東四宅, 配合.
- 재산이 크게 일어나고 건강과 발전이 온다.

表 4. 北西向 주택

⑧ 북서문 (禍害宅)

- 초년에는 후 재산을 모을 수가 있으나 부녀자가 죽고 도둑을 만나고, 소송 사건에 불리하다.
- 不配合, 相克.
- 건강과 재산을 잃는다.

⑦ 서문 (六煞宅)

- 남편과 상극이며, 아들은 상하고 재산을 잃고 병환이 많다.
- 不配合, 相克.
- 건강과 재산을 잃으며 不和가 계속된다.

⑥ 남서문 (五鬼宅)

- 늙은 어머니가 죽고, 부인네에게 불리하며, 남자는 단명하다. 간·비위에 나쁘고, 재판과 구설수와 음란과 도박으로 재산을 버리고 집안이 망한다. 초년에 아들 들을 두나 대가 끊긴다.
- 不配合, 相克.
- 건강을 잃으며 매사가不利하다.

① 북문 (良得位宅)

- 남자는 총명하고 빼어나며, 자식은 효도하고 손자는 어질며, 살림이 일어나고 공명이 현달하며, 식구마다 건강하여 부와 귀를 겸하는 제일 길택이다.
- 東四宅, 配合.
- 건강과 재산이 모두 크게 번창한다.

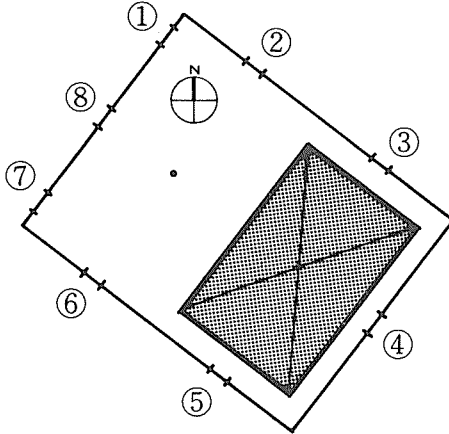

⑤ 남문 (天乙宅)

- 남녀가 모두 어질고 의로우며 부와 귀를 아울러 갖추고, 부인이 집안일을 주관하며, 초년에는 크게 일어나나 이 집에 오래 살면 후사가 끊겨 재산은 왕성해도 의붓자식이 집안을 장악한다.
- 東四宅 配合, 相生.
- 재물과 건강에 발전이 있다.

② 북동문 (絶命宅)

- 어린애가 성장하기 어렵고, 비병·정신병·왕달을 앓으며, 파부가 되고 의붓자식이 남으며, 노복이 도망을 친다.
- 不配合, 相克.
- 집안이 불화하며 건강을 잃는다.

③ 동문 (延年宅)

- 이로운 중에서도 가장 이로우니, 가난한 살림이 잠깐 사이에 일어나 크게 부귀를 누리는 집이 다 이런 집이며, 공명이 현달하고, 아들 넷을 두니 크게 길하다.
- 東四宅, 配合.
- 건강과 재물이 모두 좋아진다.

④ 남동문 (伏位宅)

- 부녀자가 집안 살림을 주관하며, 초년에는 재산이 이르나 남자의 수명이 짧고, 식구 중에 여자가 많고 성하며 적고 쇠하니, 후사가 어려워 양아들을 들인다.
- 東四宅, 配合.
- 재물이 늘어난다.

表 5. 北向 주택

⑧ 북서문 (絶命宅)

- 늙은 부친이 병에 시달리다 일찍 죽으며 어지럽고 머리가 아프고 고약한 부스럼을 앓으며, 재산이 흐트러지고 도둑을 만나며 외로이 살다가 대가 끊긴다.
- 不配合, 相克.
- 재산과 건강을 함께 잃는다.

⑦ 서문 (五鬼宅)

- 부녀가 작란하며 남편의 권리를 빼앗고, 남자는 단명하고 여자도 일찍 죽으며 식구마다 건강이 나쁘니 혹은 흥사하고 혹은 재산을 홀고 해수병을 앓고 가래가 끊고 병에 시달리며, 재난이 많아 귀신이 장난치듯 크게 흉하다.
- 不配合, 相克.
- 건강을 잃고 재산이 흩어진다.

⑥ 남서문 (六煞洩氣宅)

- 살아도 사는 것 같지 않으니 아낙네가 집안을 지탱하며 남자는 일찍 죽고, 집안이 건디어 낼 수 없이 어지럽다.
- 不配合, 相生.
- 집안이 不和하다.

① 북문 (延年宅)

- 아들 넷이 강성하고 부부의 의가 좋으며 부귀를 겸하고 식구마다 흥하나, 단지 오래 살면 아내가 복통·안질을 앓는다.
- 東四宅, 相克.
- 재물과 건강에 발전이 있다.

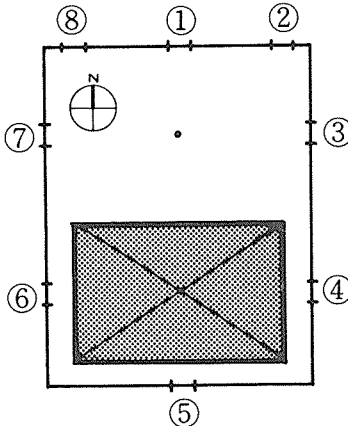

⑤ 남문 (伏位宅)

- 초년에는 재수가 있으나 식구마다 건강이 나쁘며, 남자의 수명이 짧고 외로이 지낸다.
- 東四宅, 相比.
- 재산이 일어난다.

② 북동문 (禍害宅)

- 남자는 유약하고 여자는 성질이 고약해 장난질치니 가도가 서지 못하고 화목할 수 없으며, 혹은 질투하고 혹은 사랑을 받고 교만하나 경맥이 고르지 않고, 자궁에서 피를 쏟는다.
- 東四宅, 配合.
- 건강을 잃으며 옳지 못한 일을 행한다.

③ 동문 (生氣宅)

- 다섯 아들이 출세를 하고, 부부가 화목하고 해로하며, 살림이 넉넉하고 사업이 번창하며 공명이 현달하고 남자는 총명하고 여자는 빼어나며 자손이 그득하고 머느리가 어질며, 백세의 수를 누리니 크게 길하다.
- 不配合, 相生.
- 재산과 출세가 크게 나타난다.

④ 남동문 (天乙宅)

- 부를 얻고 귀히 되며, 부녀자는 준수하고, 온 집안 식구가 어질고 착하여 남을 구하고 이롭게 하나, 이 집에 오래 살면 남자의 수명이 짧다.
- 東四宅, 配合.
- 재산과 출세가 크게 나타난다.

表 6. 北東向 주택

⑧ 북서문(延年宅)

- 부부의 의가 좋고, 네 아들을 두고, 일가가 아름답게 화목하며, 자식은 효성스럽고 손자는 어질며, 부귀 영화와 장수를 누리다.
- 西四宅 配合, 相生.
- 집안이 화평하며 모두 발전한다.

⑦ 서문(天乙宅)

- 천을 북신이니 집안이 크게 일어나며 씩 좋으나, 여자가 많되 남자가 귀하며, 모녀가 착하고 훌륭하여 딸과 사위를 총애하나 후사는 양자가 이으니 처음에는 좋고 나중에는 나쁘다.
- 西四宅 配合, 相生.
- 재산이 늘고 건강을 좇으며 발전한다.

⑥ 남서문(伏位宅)

- 초년에는 가산이 늘고 발전하나 남자에게 이롭지 못하며, 양자를 들여 집안을 잇고 여자가 살림을 지탱한다. 북서쪽에 방을 더 드리면 크게 길하고 북동쪽도 좋다.
- 西四宅 配合, 相比.
- 재산이 번창한다.

① 북문(絶命宅)

- 가운데 아들의 명복이 없으니 과부가 생기고 두 집의 대가 끊기며, 배가 아프고 가슴앓이와 황달·종창을 앓으며, 남녀가 다 젊어서 죽는다.
- 不配合, 相克.
- 건강과 재산을 모두 잃는다.

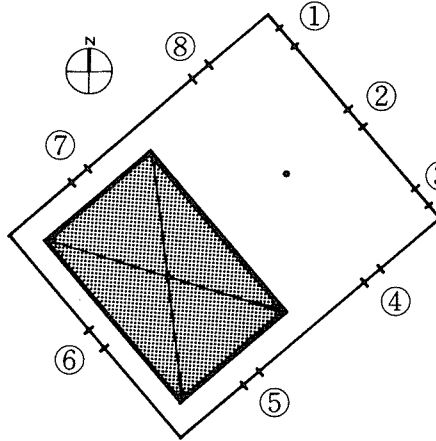

⑤ 남문(六煞宅)

- 식구마다 기운이 없으며 남자는 수명이 짧고, 초년에는 간혹 발전하는 사람도 있으나 이 집에서 오래 살면 과부가 되어 부인이 집안을 지탱하며 가족 아닌 사람이 재산을 이어받고, 아버이 없는 자식을 낳는다.
- 不配合, 相生.
- 건강을 잃는다.

② 북동문(生氣宅)

- 집안이 성하여 재산이 늘어난 가고, 지위와 공명이 드날리며, 아들은 효도하고 손자는 현명하며, 부부가 해로하고 부귀 영화를 누리나, 어린애에게 신경 계통의 질환이나 비장에 병이 있어 살기가 어렵되 젊어서는 무방하니 차길한 집이다.
- 西四宅 配合, 相比.
- 재산이 늘고 가족이 화목하다.

③ 동문(禍害宅)

- 황달·비장·위장의 병자가 생기고, 초년에는 간혹 건강한 사람도 있으나, 건강하면 재산을 잃든지 재산을 모으면 건강을 잃든지 하여 열에 아홉은 궁하게 지낸다.
- 不配合, 相克.
- 건강을 잃고 집안이 不和하다.

④ 남동문(五鬼宅)

- 안팎으로 상극이니 화가 급속히 미치며 관사·도둑·구설·시비등을 당하고 떠돌다가 재산을 탕진하며, 시어머니와 며느리의 사이가 나쁘고 부녀자가 장난치며, 병이 떠나지 않으니 남녀가 모두 단명하며, 간·비장·위장 등이 상하고, 먼저 아들 들을 보나 오래 가지 못하며, 과부 어머니가 집안을 지탱하고 의붓자식과 다룬다.
- 不配合, 相克.
- 집안이 不和하며 건강을 잃는다.

表 7. 東向 주택

⑧ 북서문(生氣宅)

- 초년에는 부귀하고 건강하며 수를 누리나, 재취를 하며 집안은 과부 어머니가 쥐고 흔드니 차길하다.
- 西四宅 配合, 相比.
- 건강과 재산이 늘어났다.

⑦ 서문(伏位宅)

- 초년에는 재산운이 있으나 해가 지남에 남자가 단명하여 집안에 젊은이가 드물고, 고아와 고부 어머니만 남을 상이니 차길하다.
- 西四宅 配合, 相比.
- 재산이 늘어났다.

⑥ 남서문(醫宅)

- 부녀에게 좋고 초년 발복하나, 남자는 젊어서 죽으며 어린애를 양육하기 어렵고, 과부 어머니가 살림을 맡아 양자를 들이며, 딸을 사랑하고 사위를 아끼나 집안이 깨끗치 못하다.
- 西四宅 配合, 相生.
- 건강과 재산이 늘어났다.

① 북문(禍害宅)

- 재산을 홀고 집안이 망하며, 부녀가 일찍 죽고 거듭 장가들며, 가래가 끊고 해수병을 앓으며, 나쁜 증기등 병으로 오래 고생한다.
- 不配合, 相生.
- 건강을 잃는다.

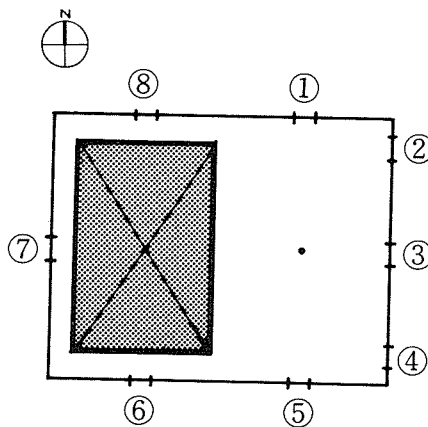

⑤ 남문(五鬼宅)

- 재산이 흐터지고, 아내와 상극이며 부인 장난하고, 도둑에게 인명이 상하며 후사가 끊기고 젊어서 죽으며 해수·가래·악창을 앓고 남의 협박을 받으며, 딸은 많고 아들은 귀하다.
- 不配合, 相克.
- 재산을 잃고 건강도 나빠진다.

② 북동문(延年得位金星殿之宅)

- 부부 금실이 좋으며 소년등과 하고, 내외에 생기가 돌아 황제를 하며, 가산이 늘고 부부 해로하며, 자식은 효성스럽고 손자는 어질며, 부녀의 재주와 풍채가 빼어나고, 집안이 일어나고 백세의 수를 누리며 아들 넷을 두니, 서사택중에서 제일 길한 집이다.
- 西四宅 配合, 相生.
- 富貴가 모두 크게 늘어났다.

③ 동문(絶命宅)

- 건강과 재산이 아울러 성하지 못하며, 허리·다리·가슴·배가 아프고, 과부가 생기며 외롭게 혼자 고생한다.
- 不配合, 相克.
- 건강과 재산을 모두 잃는다.

④ 남동문(六殺宅)

- 부녀자들끼리 사이가 나쁘고, 근육과 뼈가 아프며, 남녀 모두 수명이 짧고 외로이 살며, 의붓자식이 집안을 잇는다.
- 不配合, 相克.
- 건강과 재산을 모두 잃으며, 가족이 不和하다.

表 8. 南東向 주택

⑧ 북서문(伏位宅)

- 양기가 성해서 초년에는 부하고 귀히 되나, 젊어서 아내를 잃고 혼자 외로운 몸이 되며, 후사가 끊기니 차길하다.
- 西四宅配合, 相比.
- 재물이 풍부하다.

⑦ 서문(生氣宅)

- 재산이 늘며 발전하고 젊어서 흥왕하나 부녀는 단명하고, 치질을 거둬들이나 해가 지남에 다 나가고 혼자 외로이 지낸다.
- 西四宅配合, 相比.
- 재산이 늘고 매사에 발전이 있다.

⑥ 남서문(延年宅)

- 남녀가 수명을 누리고, 부부가 화목하게 해로하며, 아들딸이 많아서 자식은 효도하고 손자는 똑똑하여 부귀 영광하니, 좋고 아름다움이 이에 더할 수 없다.
- 西四宅配合, 相生.
- 부귀와 건강이 모두 발전한다.

① 북문(六煞宅)

- 재산이 흐터지고 후사가 외로우며, 아내와 맞지 않고 아이들은 상하며, 초년에 간혹 진취적인 사업도 있으나 불과 10수년에 패하여 몰려난다.
- 不配合, 相生
- 재산이 흐터진다.

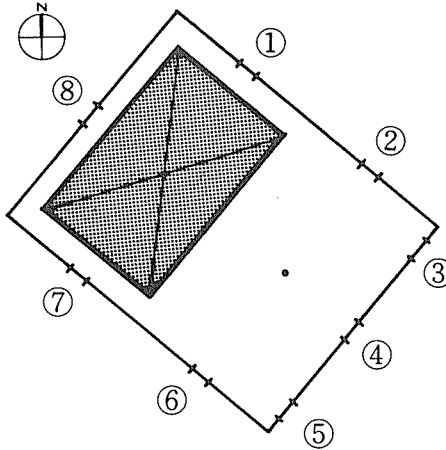

⑤ 남문(絶命宅)

- 재산이 흐터지고 후사가 끊기며, 부녀가 마음대로 권력을 휘두르며 딸이 많고 아들이 귀하며, 젊어서 죽거나 안질·두통·악창 혹은 화기로 인한 소화불량·염증·열병을 앓는다.
- 不配合, 相克.
- 재물이 흐터지고 건강을 잃는다.

② 북동문(天乙宅)

- 집안이 좋고, 아들 셋에 부와 귀를 누리고, 남자는 장수하나 부인과는 상극이고 아들에게는 해가 끼쳐 외롭게 지내게 되어 차길하다.
- 西四宅配合, 相生.
- 집안이 화목하며 재물이 풍부하다.

③ 동문(五鬼宅)

- 늙은이에게 좋지 않으니 이 집에서는 수명이 짧고 마가 끼여 이상한 병을 앓으며 흉하게 죽고, 살인·관사·도둑·구설·시비 등을 만나며, 아내는 상하고 아이들과는 상극이며 사업이 기울고, 거둬들고, 떠돌이로 도박과 음탕한데 빠지며 화재를 만나고 눈병과 부스럼을 앓으며, 유산하고, 허리·다리·가슴·배가 아프니 크게 흉한 집이다.
- 不配合, 相克.
- 가족간에 不和하며 건강과 재산을 잃는다.

④ 남동문(禍害宅)

- 부녀자가 단명하고 사산하며 눈·허리·다리와 내장에 병이 있으나 초년에는 간혹 건강하고 재산도 모으나 좀 이름이 알려지는 수도 있다.
- 不配合, 相克.
- 건강을 잃고 모든 일이 불안하다.

〈표 9〉 建物·大門의 方位評價表

建物の方位	大門의 方位	方位評價							
		① 북	② 북동	③ 동	④ 남동	⑤ 남	⑥ 남서	⑦ 서	⑧ 북서
1. 남향건물(東四宅, 陽, 水)	東西四宅	○	×	○	○	○	×	×	×
	陰陽五行	×	×	×	×	○	○	○	△
	綜合評價	○	⊗	○	◎	○	×	×	×
2. 남서향건물(西四宅, 陰, 土)	東西四宅	×	○	×	×	×	○	○	○
	陰陽五行	×	×	△	×	×	○	○	△
	綜合評價	⊗	○	⊗	×	×	○	◎	○
3. 서향건물(東, 陽, 木)	東西四宅	○	×	○	○	○	×	×	×
	陰陽五行	×	○	×	×	△	○	△	×
	綜合評價	○	⊗	○	○	◎	×	×	⊗
4. 북서향건물(東, 陰, 木)	東西四宅	○	×	○	○	○	×	×	×
	陰陽五行	○	○	×	△	×	×	×	○
	綜合評價	◎	×	○	○	○	⊗	⊗	×

建物の方位	大門의 方位	方位評價							
		① 북	② 북동	③ 동	④ 남동	⑤ 남	⑥ 남서	⑦ 서	⑧ 북서
5. 북향건물(東, 陰, 火)	東西四宅	○	×	○	○	○	×	×	×
	陰陽五行	○	×	○	○	×	×	△	×
	綜合評價	○	×	◎	○	○	×	⊗	×
6. 북동향건물(西, 陰, 土)	東西四宅	×	○	×	×	×	○	○	○
	陰陽五行	○	×	△	×	×	×	△	○
	綜合評價	×	○	×	⊗	×	○	○	◎
7. 동향건물(西, 陰, 金)	東西四宅	×	○	×	×	×	○	○	○
	陰陽五行	○	○	○	×	×	×	△	△
	綜合評價	×	◎	×	⊗	⊗	○	○	○
8. 남동향건물(西, 陰, 金)	東西四宅	×	○	×	×	×	○	○	○
	陰陽五行	×	○	×	×	×	○	△	△
	綜合評價	×	○	⊗	×	×	◎	○	○

범례, ○: 좋음, ◎: 매우 좋음, ×: 나쁨, ⊗: 매우 나쁨

범례, ○: 좋음, ◎: 매우 좋음, ×: 나쁨, ⊗: 매우 나쁨

4. 주택의 方位評價

주택의 건물과 대문의 방위에 따르는 東四宅·西四宅 이론을 종합하여 각 배치에 따르는 의미를 분석하며 表로 나타내면 表 9-1 및 9-2 와 같다. 즉 건물의 方位의 해석은 東四宅 또는 西四宅의 배합관계가 가장 큰 비중을 두게 된다. 그리고 陰陽과 五行은 그 비중이 그다지 크지 못하다. 그러나 가장 이상적인 배치는 건물과 대문이 東四宅 또는 西四宅에 동일하게 배합되는 것이 우선이며 그 이외에 陰陽과 五行까지 조화되는 것이다. 이러한 배치의 方位論에 의한 종합 평가는 <表 10>에 요약하여 나타낼 수 있으며 이러한 方位論에 의하여 건물과 대문의 이상적인 방위는 <그림 4>와 같이 요약 된다.

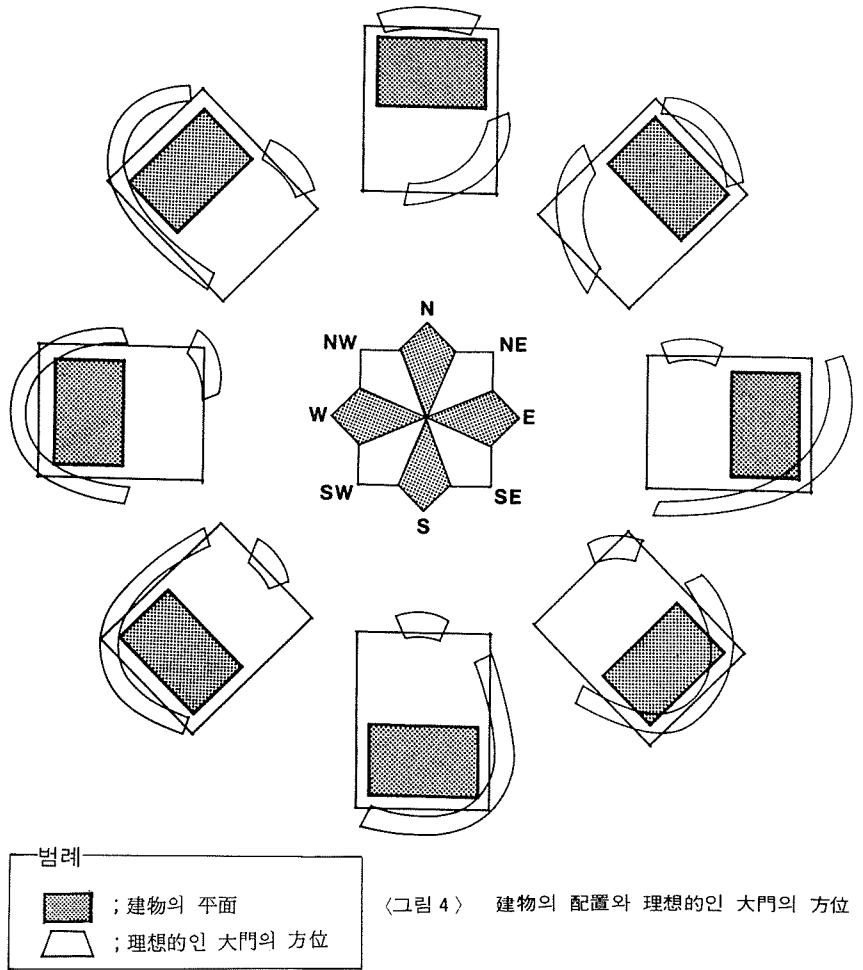

<표 10> 建物·大門方位의 綜合評價表

大門의 方位 建物の 方位		①	②	③	④	⑤	⑥	⑦	⑧
		북	북동	동	남동	남	남서	서	북서
1	南向建物	○	⊗	○	⊙	○	×	×	×
2	南西向建物	⊗	○	⊗	×	×	○	⊙	○
3	西向建物	○	×	○	○	⊙	×	×	⊗
4	北西向建物	⊙	×	○	○	○	⊗	⊗	×
5	北向建物	○	×	⊙	○	○	×	⊗	×
6	北東向建物	×	○	×	⊗	×	○	○	⊙
7	東向建物	×	⊙	×	⊗	⊗	○	○	○
8	南東向建物	×	○	⊗	×	×	⊙	○	○

범례, ○ ; 좋음
 × ; 나쁨
 ⊙ ; 매우 좋음
 ⊗ ; 매우 나쁨

註) 建物·大門의 각 방위에 대한 상세한 해석은 別表 참조.