

S-GiPS

2002. 01. 31

삼성중공업(주)

Echawon@hansung.co.kr

S-GiPS

1. 추진현황
 - 1.1 개발배경
 - 1.2 추진경과
 - 1.3 개발범위
2. S-GiPS 주요내용
 - 2.1 S-GiPS 주요기능
 - 2.2 자재 종류별 구축모델
 - 2.3 개발조직
 - 2.4 개발효과
3. DEMO

S-GiPS

1.1 개발배경

◆정보기술 변화

- Internet의 등장
- Web 기술의 비약적 발전
- IT기술의 발전

◆외부환경 변화

- Global 정보시장(글로벌화)
- 실시간 Commerce
- 국제적 교류 및 개방화

인터넷 환경의 통합 구매관리 체제를 구축하여 전자상거래를 통한 경쟁력 향상에 기여 하고자 함

◆프로세스 변화

- 정보연계 및 통합 이점
- 구매업무 투명성 확보 강화
- Supply Chain간의 정보공유 이점

◆내부업무 변화

- 지부기거치업무해 집중
- 수직의 의존 업무처리
- 체계적 관리 DB 이점

S-GiPS

1.2 추진경과

S-GiPS

1.3 개발범위

내자 조달관리
외자 조달관리
제작품 조달관리
MRO자재 조달관리
경사관리
발주 현황관리
통계(인고출, 재고)

시스템 지원
단기계약 지원
단기조달 지원
일반 지원
일반조달 지원

Paperless
Phoneless
Penless
FAXless

S-GiPS

2.1 S-GiPS 주요기능

◆조달부문 주요기능

--	--	--	--

Paperless
Phoneless
Penless
FAXless

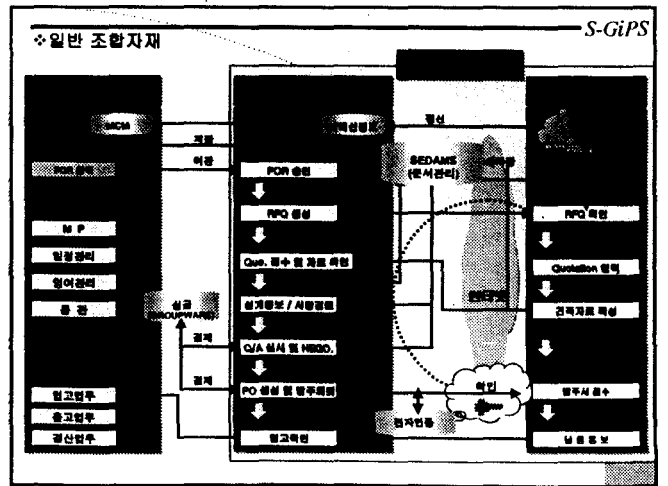
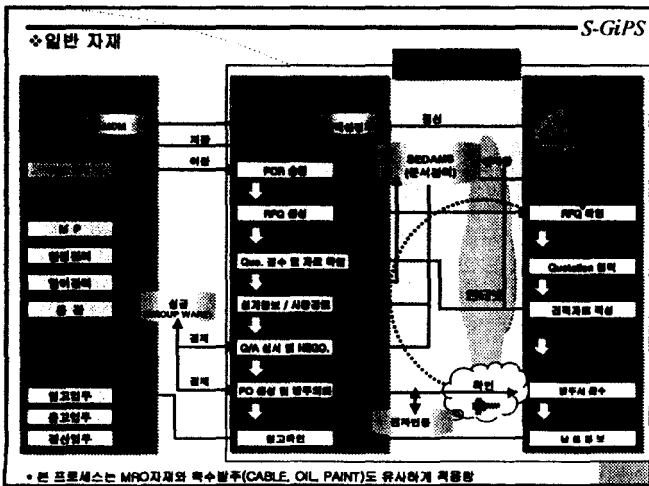
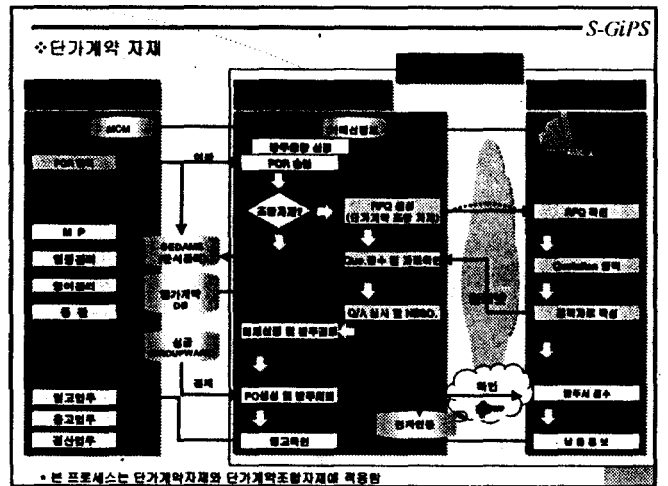
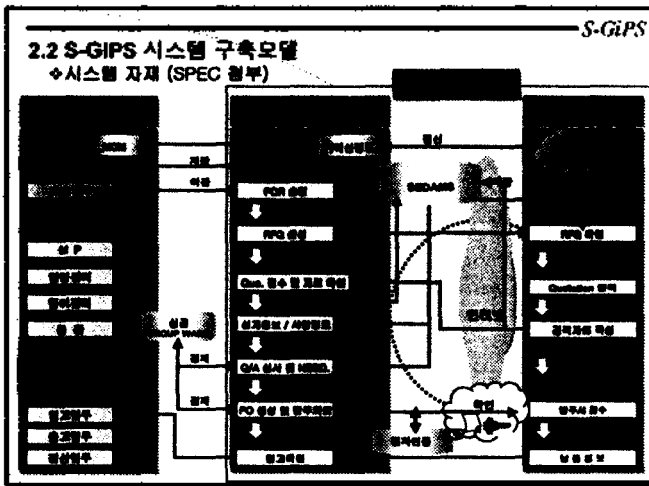
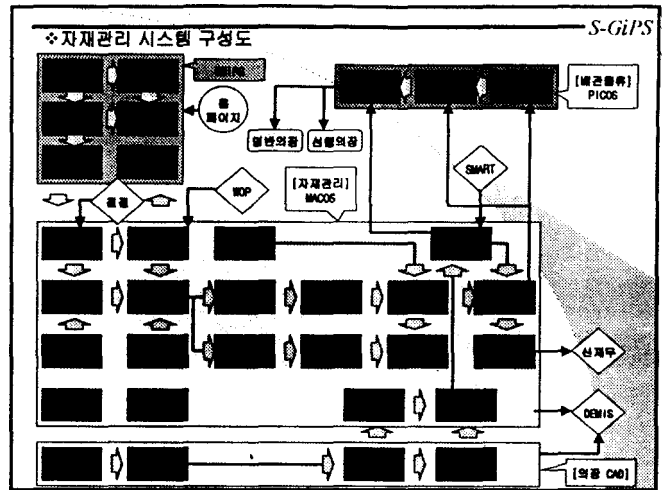
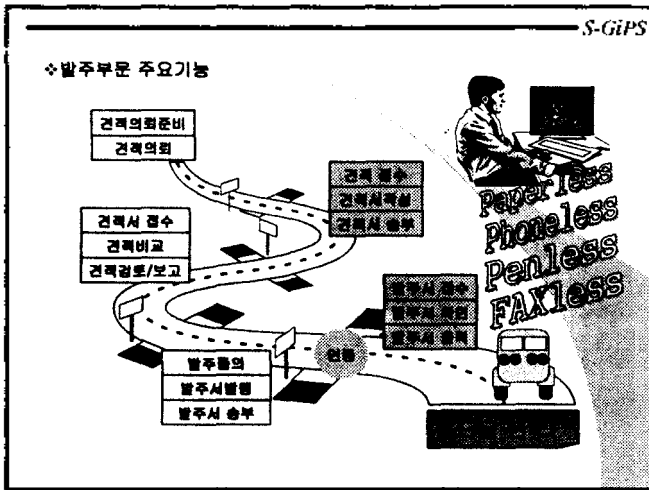

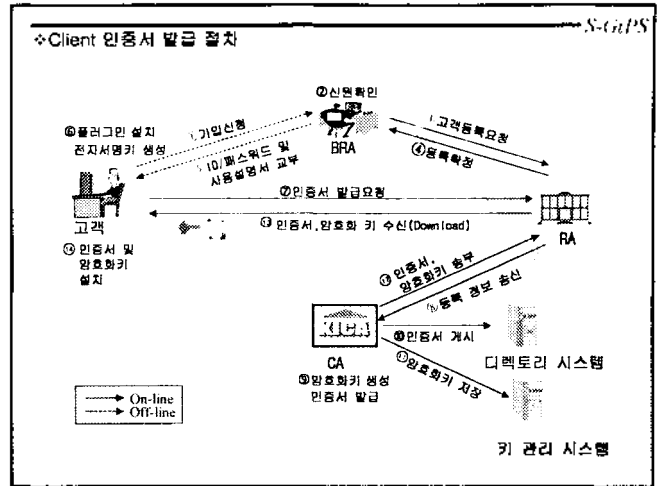
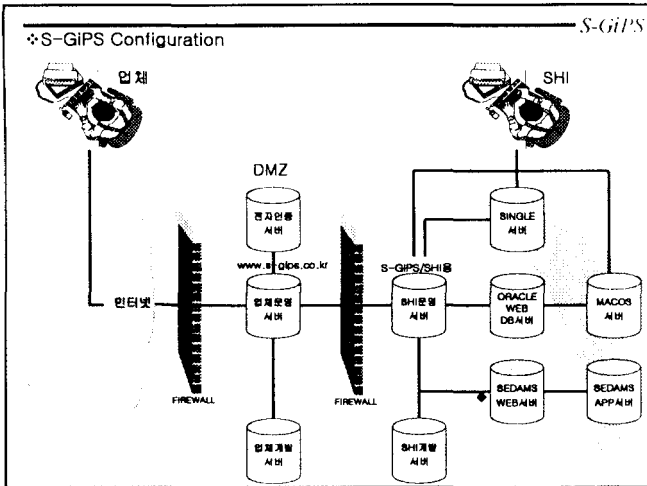

2.4 개발 효과 (1)

효율성	<ul style="list-style-type: none"> ▲ 저부가가치업무 시스템화 <ul style="list-style-type: none"> • 관적의뢰, SPEC 승부, 공동수발식 • 단가계약물, 반복업무, DG시스템화 ▲ 전략적 고부가가치업무 지원기능 구현으로 경쟁력 강화 <ul style="list-style-type: none"> • 자동QA 기능 구현, 자동 NEGOT. 기능 구현 • Global Sourcing, Mobile Office 구현 • 거점선 지원, 물가관리 업무 시스템화 ▲ 구매과정의 투명성 확보 ▲ 자체효율을 쉽게 알수있는 정보제공
경비절감	<ul style="list-style-type: none"> ▲ 서류없는 구매업무 실현 (간적요청서외 16개 문서 폐지) • 사무용품비 절감 720,000원/년 ▲ 통신비용 절감 50%/년 • 연간 통신비 2.4억/년 X 0.5

2.4 개발 효과 (2)

효율성	<ul style="list-style-type: none"> ▲ 구매 Lead Time 단축 <ul style="list-style-type: none"> • 관적의뢰부터 계약체결까지 13단계 35시간 → 8단계 8시간으로 단축 • Single 연계 전자결재 도입 ▲ 초 거래선과의 쌍방향 Communication Channel 구축 ▲ 협력업체와 실시간 정보공유(Win-Win)
경비절감	<ul style="list-style-type: none"> ▲ 간접물류비 90% 절감 <ul style="list-style-type: none"> • 모기업 방문 횟수 감소 • 동일 관적정보에 의한 관적재출 ▲ 계약진행상황, 처리이유 수시확인 ▲ 정보시스템을 통한 업무 효율화

2.4 개발 효과 (2)

INTERNET 기반의 통합구매시스템

	현재	대상 기대효과
유형	지체구매기의 상권	자체 구매기의 1% 절감
	업무처리시간 단축 50~60%	제고비용, 구매관리비용 인건비 절감 (1.150억 + 0.5 + 30백만원 = 1,780백만원)
	문서 및 우편/출장비 절감	연간 통신비용 50% 절감 = 120백만원
무형	INTERNET 기반 구매역량 강화	전략적 NEGOT. 우수업체 SOURCING
	공급업체의 e-PR/회	수급업체의 이익향상
ROI	2001년 예의 총 구매액 15,200억 1.1.5% 절감 = 1.727억	2001년 기준 예상구매액 15,200억 1.1.5% 절감 = 1.727억
	2002년 예의 총 구매액 15,200억 1.1.5% 절감 = 1.727억	2002년 기준 예상구매액 15,200억 1.1.5% 절감 = 1.727억

s-Gips 시스템 데모

Samsung - Global Internet Procurement System

2002. 1. 31

삼성중공업(주)

robwang@hinsung.co.kr

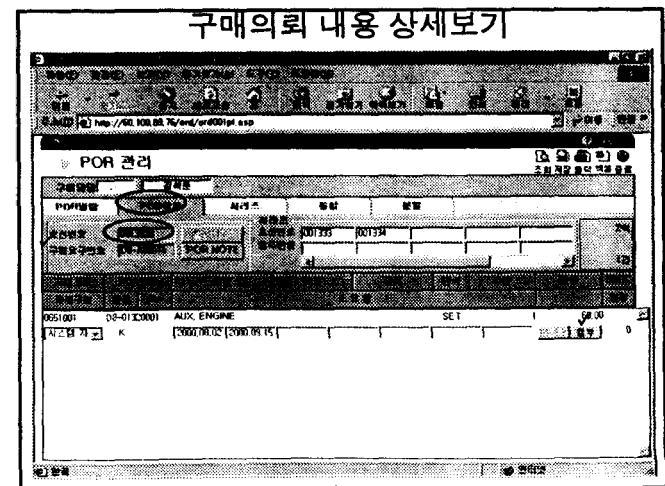
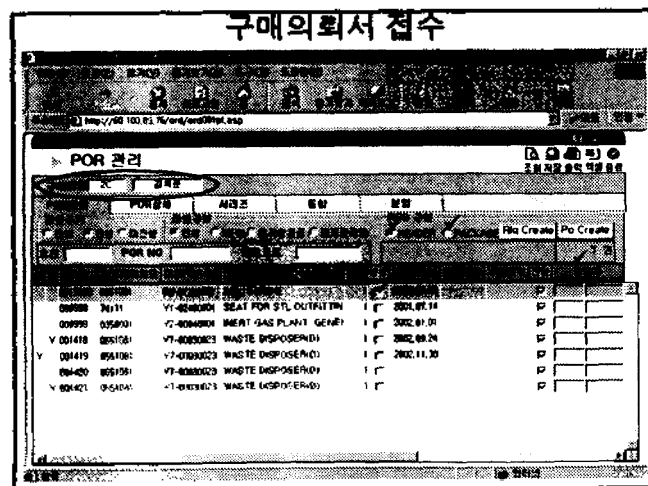
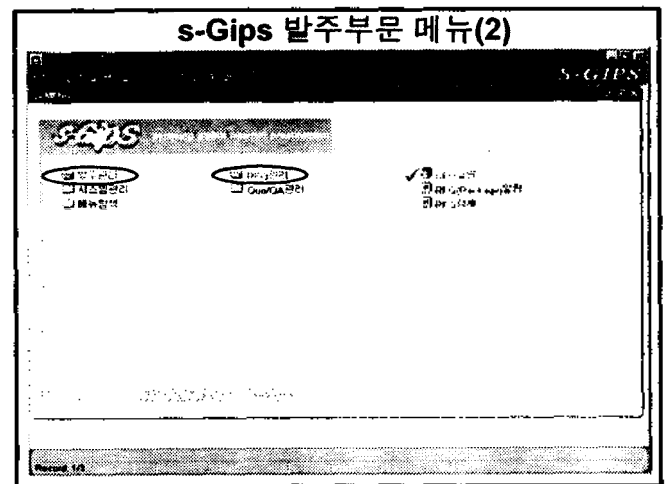
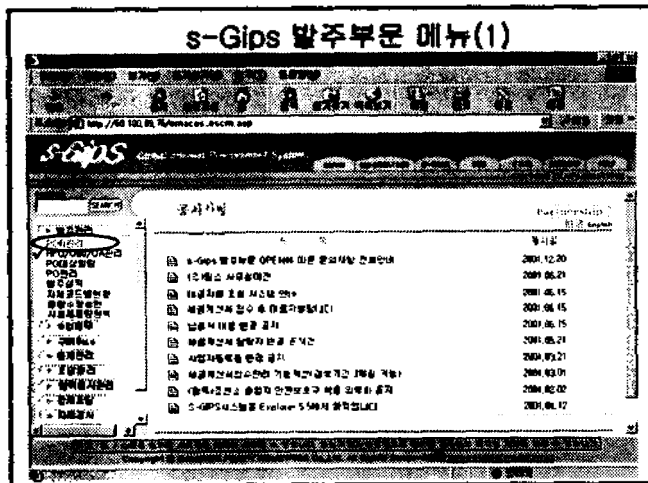
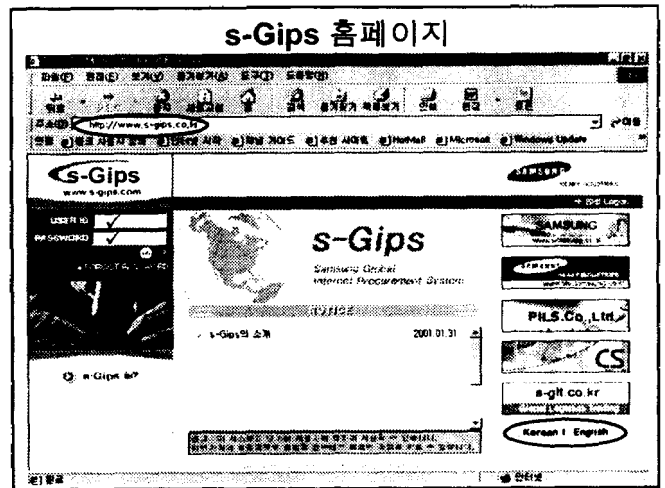
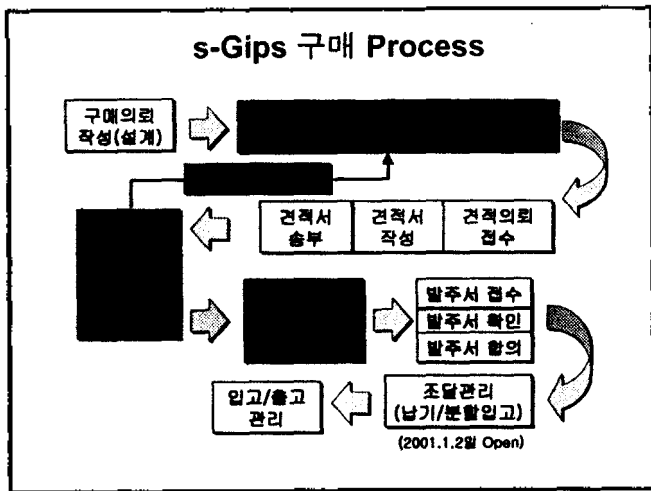

견적의뢰 대상품목

S-GIPS 견적의뢰 대상품목

견적의뢰 대상품목

RFQ No. 0000700, Set Rev. 000, Budget. 00000000, MAT No. 0651001

Spec. No.	Spec. Name	UOM	Quantity	Unit Price	Total Price	Spec. Unit	Spec. Price	Spec. Unit Price
001	SET SYSTEM	SET	1	00000000	00000000	001	00000000	00000000

SEDAMS SPEC.

SEDAMS SPEC.

STANDARD

RFQ No. 0000700, Set Rev. 000, Budget. 00000000, MAT No. 0651001

Spec. No. 001, Spec. Name: SET SYSTEM, UOM: SET, Quantity: 1, Unit Price: 00000000, Total Price: 00000000

견적서 양식 첨부

S-GIPS 견적서 양식 첨부

견적서 양식 첨부

RFQ No. 0000700, Set Rev. 000, Budget. 00000000, MAT No. 0651001

Spec. No.	Spec. Name	UOM	Quantity	Unit Price	Total Price	Spec. Unit	Spec. Price	Spec. Unit Price
001	SET SYSTEM	SET	1	00000000	00000000	001	00000000	00000000

견적의뢰 공문작성

S-GIPS 견적의뢰 공문작성

견적의뢰 공문작성

RFQ No. 0000700, Set Rev. 000, Budget. 00000000, MAT No. 0651001

공문 작성

견적의뢰서 송신

S-GIPS 견적의뢰서 송신

견적의뢰서 송신

RFQ No. 0000700, Set Rev. 000, Budget. 00000000, MAT No. 0651001

견적의뢰서 송신

견적의뢰서 접수

S-GIPS 견적의뢰서 접수

견적의뢰서 접수

RFQ No. 0000700, Set Rev. 000, Budget. 00000000, MAT No. 0651001

견적의뢰서 접수

견적 공문 보기

견적비교표 작성

환율/부대비용 계산

견적 비교표 작성 완료

견적비교내용 보고

발주대상 품목 조회

발주서 작성

발주정보 입력(비단기)

구분	구분명	구분코드	구분명	구분코드	구분명	구분코드	구분명	구분코드
구분명	구분명	구분코드	구분명	구분코드	구분명	구분코드	구분명	구분코드
구분명	구분명	구분코드	구분명	구분코드	구분명	구분코드	구분명	구분코드

001 DB-기 (443) F SET 1.00 0.000 0.00 0.00 2

005100 AUX ENGINE 1.00 0.000 0.00 0.00 1

발주 품의

상품검색

구분명	구분명	구분코드	구분명	구분코드
구분명	구분명	구분코드	구분명	구분코드
구분명	구분명	구분코드	구분명	구분코드

1 품의명: DB-기 (443)
 2 품의명: DB-기 (443)
 3 품의명: DB-기 (443)
 4 품의명: DB-기 (443)
 5 품의명: DB-기 (443)
 6 품의명: DB-기 (443)
 7 품의명: DB-기 (443)
 8 품의명: DB-기 (443)
 9 품의명: DB-기 (443)
 10 품의명: DB-기 (443)
 11 품의명: DB-기 (443)
 12 품의명: DB-기 (443)

결재자 견적비교표 상세보기

일반 QA

구분명	구분명	구분코드	구분명	구분코드
구분명	구분명	구분코드	구분명	구분코드
구분명	구분명	구분코드	구분명	구분코드

AMOUNT: 1.00 SET 0.000 0.00 0.00 2

AUX ENGINE 1.00 0.000 0.00 0.00 1

결재자 견적상세보기

QUOTATION

구분명	구분명	구분코드	구분명	구분코드
구분명	구분명	구분코드	구분명	구분코드
구분명	구분명	구분코드	구분명	구분코드

0001 AUX ENGINE 1.00 SET 0.000 0.00 0.00 2

발주서 송신

발주완료일람

구분명	구분명	구분코드	구분명	구분코드
구분명	구분명	구분코드	구분명	구분코드
구분명	구분명	구분코드	구분명	구분코드

001 DB-기 (443) F SET 1.00 0.000 0.00 0.00 2

005100 AUX ENGINE 1.00 0.000 0.00 0.00 1

발주서 송신 결과

발주완료일람

구분명	구분명	구분코드	구분명	구분코드
구분명	구분명	구분코드	구분명	구분코드
구분명	구분명	구분코드	구분명	구분코드

001 DB-기 (443) F SET 1.00 0.000 0.00 0.00 2

005100 AUX ENGINE 1.00 0.000 0.00 0.00 1

발주서 접수

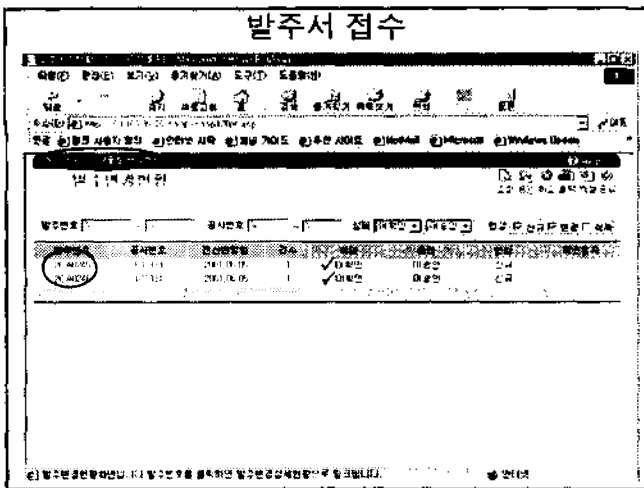

발주서 확인 및 합의

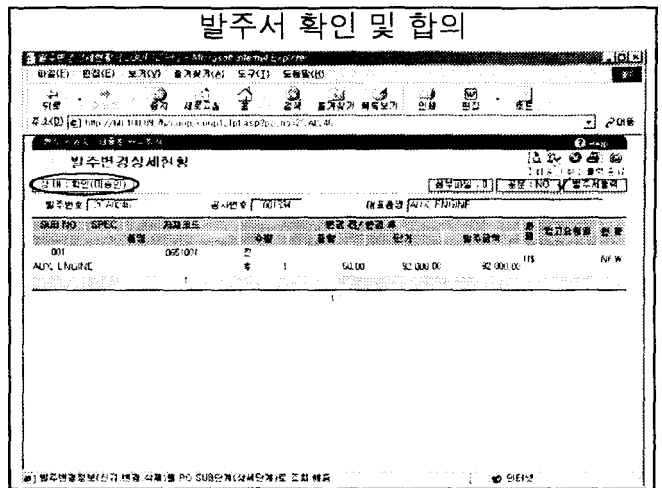

발주서 합의결과 확인

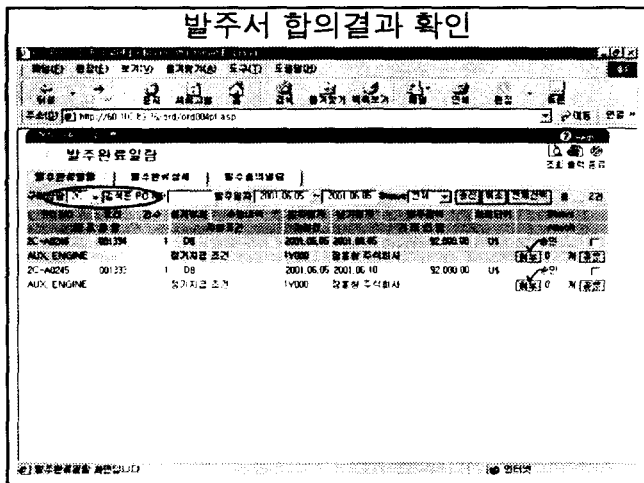

전자인증 Toolkit 설치

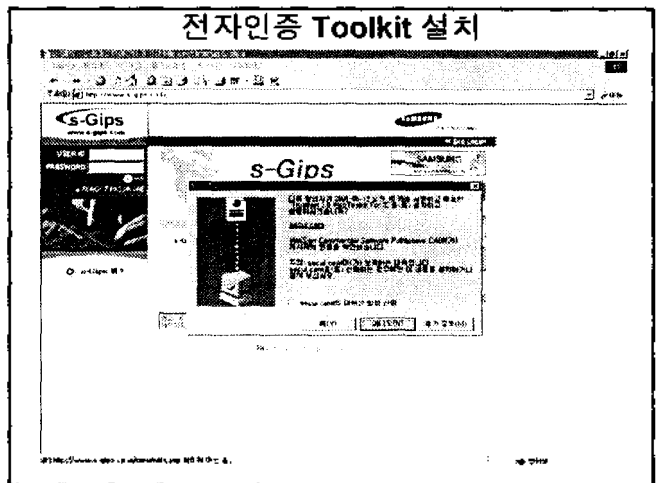

인증서 관리 SW 설치(1)

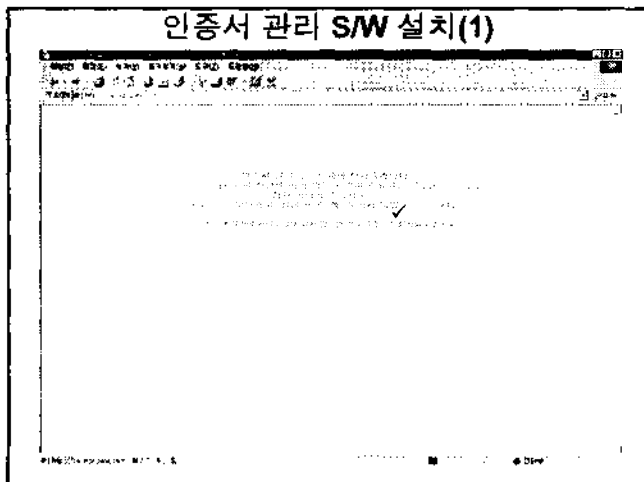

인증서 관리 SW 설치(2)

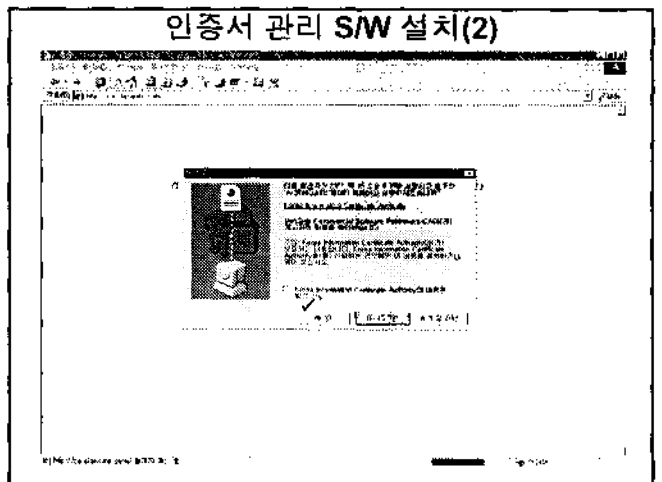

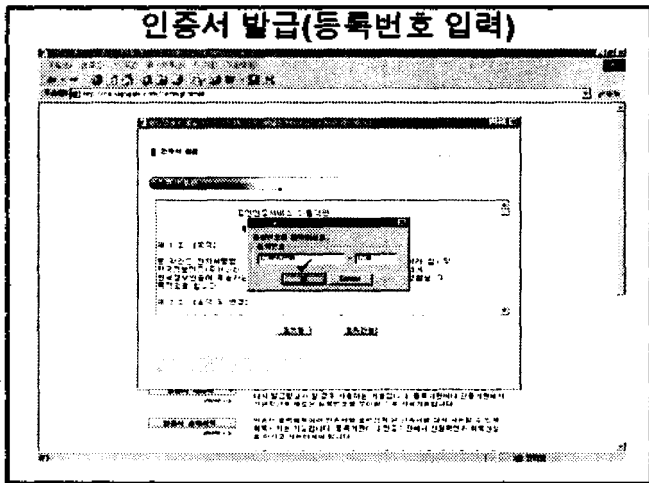
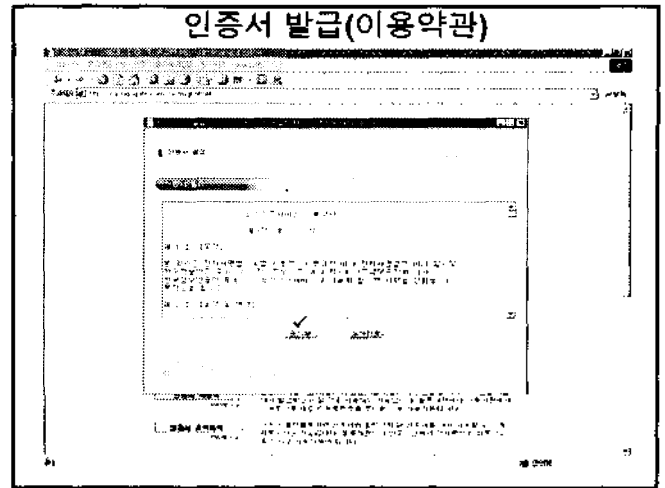
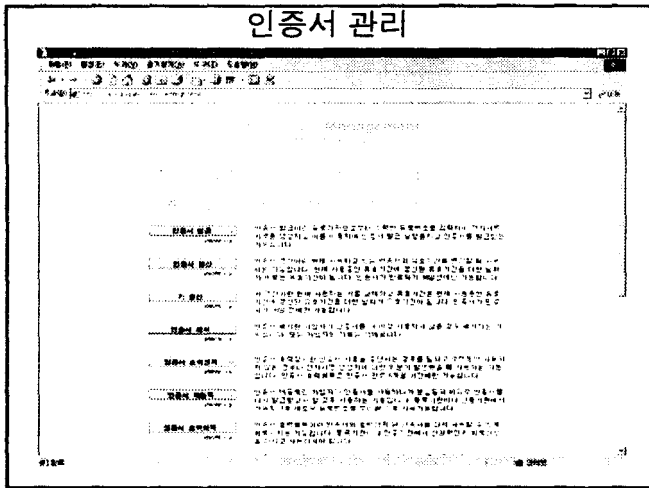

질의 / 응답

Samsung - Internet Procurement System
(Open 2001. 6. 11)